

# IRRADIO

Play the future

**IR-H68**

*Wireless IPX6 Speaker*

Cod. 550922134



Manuale d'uso | User manual | Manual de instrucciones | Manuel d'instruction | Benutzerhandbuch



## 1. NOTA INTRODUTTIVA

Melchioni S.p.a., titolare del marchio Irradio, vi ringrazia per l'acquisto di questo apparecchio. Esso costituisce il risultato di una attenta selezione delle caratteristiche e di una meticolosa opera di perfezionamento dei dettagli, con l'obiettivo di offrire una soluzione completa, versatile, affidabile e prestazionale tanto all'utilizzatore saltuario quanto al più esigente.

Questo manuale contiene informazioni importanti, tanto ai fini del corretto uso dell'apparecchio, quanto al suo utilizzo in sicurezza. È fondamentale leggerne e comprenderne il contenuto prima di eseguire qualsiasi operazione, affinché sia possibile ottenere le migliori prestazioni dall'apparecchio. Conservate questo manuale anche dopo la sua lettura, poiché potrebbe essere necessario farvi riferimento anche in futuro.

Il team Irradio è a vostra disposizione per eventuali consigli, indicazioni e suggerimenti.

## 2. INFORMAZIONI IMPORTANTI AI FINI DEL CORRETTO USO IN SICUREZZA DELL'APPARECCHIO

Le seguenti indicazioni devono tassativamente essere lette, comprese e rispettate prima della messa in servizio dell'apparecchio. Esse risultano utili in particolare per la salvaguardia dell'incolumità, dell'integrità fisica e della sicurezza dell'operatore e delle persone circostanti, oltre che a fornire indicazioni preziose per la prevenzione di guasti e malfunzionamenti, per prolungare la vita operativa e per contenere il consumo energetico e favorire la tutela dell'ambiente.

- L'apparecchio è concepito per un uso domestico e non intensivo. Qualsiasi utilizzo di tipo professionale compromette il requisito di sicurezza ed è condizione per la inapplicabilità della garanzia
- L'apparecchio è previsto per uso interno ed al riparo dalle intemperie: l'utilizzo in ambiente aperto compromette il requisito di sicurezza e costituisce potenziale pericolo per l'incolumità dell'operatore e delle persone circostanti
- L'apparecchio non deve essere utilizzato qualora presenti deformazioni, rigonfiamenti, fessurazioni dell'involucro, parti mancanti ed altre anomalie strutturali. Al verificarsi di tali condizioni, procedere allo spegnimento e rivolgersi a personale tecnico qualificato
- L'apparecchio non deve essere utilizzato qualora emetta rumori inconsueti, cattivi odori, fumo, vapori o qualsiasi altro tipo di esalazione non riferibile alla cottura in corso. Al verificarsi di tali condizioni, procedere allo spegnimento e rivolgersi a personale tecnico qualificato
- L'apparecchio non deve essere riposto o utilizzato in ambienti eccessivamente umidi o polverosi, in presenza di atmosfere sature di gas, fumi, temperature eccessive o troppo basse o sotto la radiazione solare diretta
- L'apparecchio non deve essere utilizzato in atmosfere esplosive, in prossimità di materiale esplosivo, combustibile, detonante o infiammabile (es. pompe di benzina, bombole del gas ecc.); tale utilizzo costituisce serio pregiudizio per l'incolumità dell'operatore e delle persone circostanti e può essere causa di incendi o deflagrazioni
- Verificare che ciascuna parte dell'apparecchio, in special modo il cavo, sia collocata a debita distanza da fonti di calore (es. fornelli accesi elettrici o a gas, riscaldatori, stufe e camini), sia durante l'utilizzo che nei momenti di non utilizzo
- Durante l'utilizzo, l'apparecchio deve essere costantemente sorvegliato: non utilizzare in assenza di operatori o persone che possano verificarne con costanza il corretto funzionamento
- Durante l'utilizzo, l'apparecchio deve essere collocato ad una distanza minima di 10 cm dagli oggetti circostanti su ogni lato: tale precauzione evita surriscaldamenti delle parti e ne migliora le prestazioni
- Utilizzare solo gli accessori originali forniti in dotazione; l'utilizzo di accessori non originali potrebbe costituire pericolo di danneggiamento dell'apparecchio, oltre che potenziale pregiudizio per la salute

- Non utilizzare l'apparecchio se particolarmente umido, anche solo in parte
- Non ostruire le griglie o i condotti di espulsione del suono: tale condotta crea situazioni di potenziale guasto, oltre che peggiorare sensibilmente le prestazioni dell'apparecchio
- Verificare periodicamente la pulizia delle fessure delle griglie: qualora vengano riscontrati accumuli di polvere o sporcizia, riferirsi al successivo capitolo per la pulizia
- Non rivestire l'apparecchio con alcun materiale; tale condotta comporta il surriscaldamento dell'apparecchio, con possibilità di guasti e pericolo per l'operatore o le persone circostanti
- Non utilizzare l'apparecchio qualora una o più parti tra quelle elencate al successivo capitolo risultino mancanti o danneggiate: rivolgersi al proprio rivenditore per il ripristino
- Verificare periodicamente l'integrità delle parti che compongono l'apparecchio, in particolare il cavo di ricarica: qualora venissero riscontrate anomalie, astenersi dall'utilizzo e rivolgersi a personale tecnico qualificato
- Per le operazioni di pulizia, non utilizzare spugne abrasive o detergenti aggressivi: fare riferimento al successivo capitolo per le prescrizioni complete
- Le operazioni di detergenza devono essere effettuate avendo cura di disconnettere l'apparecchio dal caricabatterie: fare riferimento al successivo capitolo per le relative prescrizioni
- L'apparecchio deve essere collegato ad una sorgente di ricarica che risponda a tutti i requisiti di sicurezza elettrica previsti
- Non collegare l'apparecchio a cordoni prolungatori, ciabatte elettriche, prese multiple, timers, prese comandate o altri dispositivi che possano avviarlo autonomamente
- Qualora l'apparecchio non venisse utilizzato per un periodo di tempo prolungato, è opportuno scollegare il cavo di ricarica: questo accorgimento ne prolunga la vita e contribuisce a contenere il consumo energetico
- Non disconnettere la ricarica tirando il cavo: afferrare saldamente l'apparecchio con una mano, afferrare con l'altra mano la spina del cavo e disconnettere con un movimento rapido e secco
- Prima di disconnettere l'apparecchio, verificare che sia spento e che non vi siano programmi in esecuzione, a meno che la disconnessione non avvenga in situazione di emergenza per comportamenti anomali come riportato nel presente capitolo
- Non procedere a ricariche di durata eccessiva: scollegare il cavo dopo 4 ore di ricarica. Un periodo di ricarica eccessivo può comportare danneggiamento precoce della batteria ed esporre a maggiori possibilità di guasto. Ricariche eccessive provocano anche un consistente spreco energetico
- Prima del primo utilizzo, portare la batteria a ricarica completa
- Non procedere eccessivamente nell'uso dopo la segnalazione di batteria scarica. Una volta avuta la segnalazione, procedere alla ricarica prima possibile
- Qualora l'apparecchio non venga utilizzato a lungo, procedere ad una ricarica della batteria almeno mensilmente. Questo ne prolunga la durata e garantisce buone prestazioni al riavvio
- Utilizzare un volume moderato, che tenga in considerazione la salute dell'apparato acustico e la possibilità di arrecare disturbo alle persone circostanti. Il disturbo è generalmente considerato come attività di rilevanza penale nella gran parte degli ordinamenti giuridici
- L'apparecchio deve essere tenuto al di fuori della portata dei bambini di età inferiore agli 8 anni; assicurarsi in ogni caso che non venga utilizzato per gioco
- Qualora l'apparecchio venga utilizzato da bambini, pur di età superiore agli 8 anni, o persone dalle ridotte capacità cognitive, sensoriali o motorie, esse devono essere istruite relativamente ai pericoli derivanti dall'uso scorretto dell'apparecchio e ci si deve assicurare che le informazioni siano state correttamente e completamente recepite e comprese; deve comunque essere assicurata adeguata supervisione
- Non utilizzare l'apparecchio in prossimità di accumuli o sorgenti di liquidi, quali serbatoi, vasche, docce, lavandini, altri sanitari, rubinetti, tubature, irrigatori, bottiglie, vasi di accumulo, vasi di espansione, corsi d'acqua, vasi di fiori e simili; non collocare recipienti contenenti liquidi sopra l'apparecchio; verificare che anche il cavo di ricarica o la spina elettrica non siano mai immersi
- Non vi è ragione per disassemblare l'apparecchio, nemmeno dopo la sua dismissione; esso è composto da parti che potrebbero essere ingerite da bambini o persone dalle ridotte capacità cognitive

- Non procedere in autonomia ad alcun tipo di eventuale riparazione; in caso di guasto, provvedere a far visionare l'apparecchio da parte di personale tecnico qualificato
- L'apparecchio non deve essere in nessun caso modificato in alcuna delle sue parti: tale condotta costituisce di norma grave compromissione del requisito di sicurezza, condizione per l'immediato decadimento della garanzia e non comporta alcun incremento prestazionale
- Non sottoporre il cavo di ricarica a pieghe eccessive o strozzature: eventuali lesioni interne al cavo non ravvisabili costituiscono grave pericolo per la sicurezza
- Collocare l'apparecchio ad adeguata distanza da parti che potrebbero muoversi autonomamente quali tende, battenti di porte e finestre, portelli o simili, al fine di evitarne il contatto fortuito
- Collocare l'apparecchio su di una superficie piana e stabile e verificare che l'apparecchio non possa muoversi autonomamente per gravità o forze esterne
- Conservare il presente manuale per eventuali riferimenti futuri

### 3. IDENTIFICAZIONE DELLE PARTI

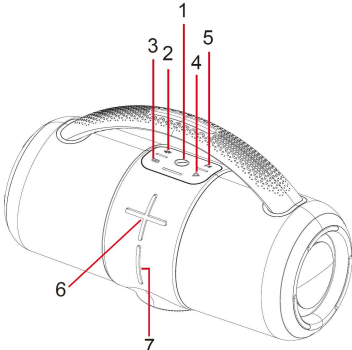
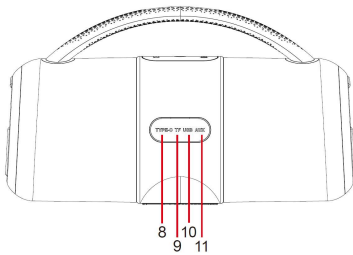
 <p>Il diagramma mostra un'angolazione laterale dell'apparecchio. Numeri 1-7 indicano: 1. Pulsante di accensione/spengimento; 2. Pulsante selezione illuminazione; 3. Pulsante funzione TWS; 4. Pulsante riproduzione/pausa; 5. Pulsante selezione sorgente; 6. Pulsante incremento volume/traccia; 7. Pulsante decremento volume/traccia.</p>	 <p>Il diagramma mostra la parte posteriore dell'apparecchio. Numeri 8-11 indicano: 8. Presa di ricarica USB-C; 9. Presa USB; 10. Vano per memory card; 11. Ingresso analogico Jack 3,5 mm.</p>
<ol style="list-style-type: none"> <li>1. Pulsante di accensione/spengimento</li> <li>2. Pulsante selezione illuminazione</li> <li>3. Pulsante funzione TWS</li> <li>4. Pulsante riproduzione/pausa</li> <li>5. Pulsante selezione sorgente</li> <li>6. Pulsante incremento volume/traccia</li> <li>7. Pulsante decremento volume/traccia</li> </ol>	<ol style="list-style-type: none"> <li>8. Presa di ricarica USB-C</li> <li>9. Presa USB</li> <li>10. Vano per memory card</li> <li>11. Ingresso analogico Jack 3,5 mm</li> </ol>

### 4. MESSA IN SERVIZIO E PRIMO AVVIO

Prima di procedere al primo utilizzo, alcune operazioni preliminari sono necessarie. Procedere come di seguito:







- 1) Disimballare l'apparecchio e verificare l'integrità e completezza della dotazione, come indicato al precedente capitolo
- 2) Conservare l'imballo per 15 giorni, al fine di riportarlo in caso di necessità di restituzione al rivenditore; decorso tale periodo, smaltirlo rispettando le prescrizioni sulla separazione dei materiali riportate su di esso
- 3) Leggere integralmente il presente libretto, con particolare attenzione alle prescrizioni per l'uso in sicurezza
- 4) Rimuovere con attenzione tutti gli eventuali materiali di fissaggio delle parti, anche interne
- 5) Rimuovere completamente eventuali stickers presenti sulle superfici dell'apparecchio

- 6) Posizionare l'apparecchio su di una superficie piana e stabile, avendo cura di riservare 10 cm di spazio su tutti i lati, posteriormente e sopra l'apparecchio, per favorire la necessaria circolazione d'aria
- 7) Fare riferimento al cap. 2 per ulteriori dettagli e prescrizioni sul posizionamento ed installazione dell'apparecchio
- 8) Collegare il cavo in dotazione alla presa USB-C (8) mediante il connettore piccolo, quindi collegare il connettore grande ad una sorgente di tensione 5V con presa USB
- 9) Verificare che il cavo non entri in contatto con parti calde e che non sia sottoposto ad eccessivi piegamenti o strozzature
- 10) Attendere qualche ora fino a quando la barra LED rimane completamente accesa (5 LED)
- 11) Scollegare il cavo dalla presa USB-C (8)
- 12) Premere a lungo il pulsante di accensione (1)
- 13) Verificare che l'apparecchio emetta un avviso vocale di accensione, cui fa seguito l'indicazione vocale della modalità operativa "wireless mode".

L'apparecchio può a questo punto essere utilizzato normalmente.

## 5. USO DELL'APPARECCHIO

I pulsanti: significato ed utilizzo:

Pulsante	Pressione breve	Pressione prolungata
	Nessuna funzione	Accende o spegne l'apparecchio
	Commuta il decoro delle luci RGB su 8 motivi	Abilita o disabilita le luci RGB
	Commuta in sequenza le diverse sorgenti: Wireless, Memoy card, USB, Aux In	Nessuna funzione
	Mette in pausa/riavvia la riproduzione	Nessuna funzione
	Abilita o disabilita la funzione TWS	Nessuna funzione
	Riduce il volume	Brano precedente
	Aumenta il volume	Brano successivo

### Accoppiamento wireless:

Accendere l'apparecchio avendo cura di scollegare eventuali pendrives presenti nella presa USB (12): se il pulsante (1) lampeggia velocemente in colore bianco, attivare il wireless sul dispositivo mobile, quindi ricercare l'apparecchio "IR-H68"; quando individuato, eseguire le operazioni di connessione sul dispositivo mobile. Una volta completata, l'apparecchio emette un annuncio vocale "Wireless connected" di conferma ed il pulsante (1) lampeggia più lentamente. Utilizzare il player del dispositivo mobile connesso per riprodurre musica dall'apparecchio.

### Cambio del dispositivo wireless connesso:

L'apparecchio, appena acceso o una volta selezionata la modalità wireless, tenta la connessione con l'ultimo dispositivo connesso in ordine di tempo e, se disponibile, vi si connette; se si desidera connettere un dispositivo mobile differente, disconnettere l'apparecchio dal dispositivo mobile: il dispositivo si pone in

modalità accoppiamento wireless, segnalato dall'emissione del messaggio vocale "Wireless disconnected". È possibile, a questo punto, connettere un differente dispositivo mobile come spiegato al punto precedente.

#### Funzione TWS:

La funzione TWS permette l'uso di due dispositivi IR-H68 come diffusori, destro e sinistro, di una configurazione audio stereo: gli apparecchi sono in grado di riconoscersi vicendevolmente ed assegnarsi automaticamente il giusto canale da riprodurre. Per utilizzare la funzione TWS, accendere due esemplari di IR-H68 a poca distanza dal dispositivo mobile, disconnettere eventuali dispositivi wireless che dovessero connettersi, quindi premere su entrambi il pulsante (3): i due dispositivi iniziano la procedura di mutuo riconoscimento (alcuni secondi), al termine della quale emettono l'avviso "TWS connected". Utilizzare il dispositivo mobile per connettersi ad uno dei due dispositivi IR-H68 via wireless come spiegato in precedenza, quindi utilizzare il player del dispositivo mobile connesso per riprodurre musica dall'apparecchio. Per disconnettere un diffusore collegato in modalità TWS, premere il pulsante (3). Durante la riproduzione in modalità TWS, lo spegnimento di uno dei due apparecchi comporterà la prosecuzione della riproduzione dal solo apparecchio rimasto acceso. Nel corso della riproduzione in modalità TWS, è possibile operare su tutti i pulsanti dei due diffusori come descritto in precedenza, tenendo presente che la riproduzione in modalità TWS è possibile solo da sorgente wireless.

#### Riproduzione da memory card:

L'apparecchio può riprodurre in sequenza, secondo l'ordinamento alfabetico del nome del file, contenuti musicali salvati in formato MP3 su di una scheda di memoria Micro-SD di capacità massima di 32 GB formattata con file system FAT32: le eventuali sottocartelle presenti verranno riprodotte per intero ed in sequenza, secondo il proprio ordinamento alfabetico, esattamente come avviene per i singoli files musicali. Per avviare la riproduzione da memory card, inserirla nel vano (10), fino allo scatto: l'apparecchio emette un avviso vocale "memory card mode", a conferma dell'avvio della riproduzione. È possibile commutare sulla sorgente successiva nella sequenza premendo il pulsante (5): i pulsanti avranno le funzioni indicate nella precedente tabella. Per la rimozione della memory card, premerla nuovamente fino allo scatto, quindi estrarla tirandola dalla parte espulsa.

#### Riproduzione da USB:

L'apparecchio può riprodurre in sequenza, secondo l'ordinamento alfabetico del nome del file, contenuti musicali salvati in formato MP3 su di una pendrive USB di capacità massima di 32 GB formattata con file system FAT32: le eventuali sottocartelle presenti verranno riprodotte per intero ed in sequenza, secondo il proprio ordinamento alfabetico, esattamente come avviene per i singoli files musicali. Per avviare la riproduzione da pendrive USB, inserirlo nella presa (9): l'apparecchio emette un avviso vocale "USB mode", a conferma dell'avvio della riproduzione. È possibile commutare sulla sorgente successiva nella sequenza premendo il pulsante (5): i pulsanti avranno le funzioni indicate nella precedente tabella.

#### Riproduzione da ingresso Aux

L'apparecchio può riprodurre un segnale preamplificato analogico, proveniente da una uscita cuffie o di tipo line, da sorgenti analogiche come componenti Hi-Fi, sintonizzatori esterni, dispositivi mobile o PC provvisti di connessione wireless, ecc. Lo spinotto di segnale, proveniente dalla sorgente esterna, deve essere connesso tramite un connettore Jack da 3,5 mm stereo alla presa (11): una volta inserito a fondo lo spinotto, l'apparecchio commuta automaticamente sulla riproduzione del segnale in ingresso, annunciando vocalmente il passaggio con "Auxiliary in". Poiché la comunicazione analogica non condivide con la sorgente il controllo tramite tastiera, gli unici pulsanti funzionanti saranno il controllo volume (6) e (7), il cambio sorgente (5) e la gestione degli effetti LED (2), come descritto nella tabella precedente. Per passare ad una modalità differente, es. wireless o USB, premere il pulsante (5).

### Effetti LED:

È possibile selezionare in maniera ciclica otto differenti motivi luminosi per i LED disposti lateralmente: la selezione avviene premendo brevemente il pulsante (2); con una pressione prolungata del medesimo, gli effetti LED si spengono. Per riattivarli, premere nuovamente con una pressione prolungata il pulsante (2).

### Spegnimento:

L'apparecchio provvede automaticamente a spegnersi se il dispositivo mobile al quale l'apparecchio è accoppiato risulta disconnesso per oltre quindici minuti.

Per spegnere l'apparecchio volontariamente, premere a lungo il pulsante (1).

All'atto dello spegnimento, l'apparecchio emette un avviso vocale "Power off"; per riavviare l'apparecchio dopo uno spegnimento automatico, premere per alcuni istanti il pulsante (1).

### Ricarica:

L'apparecchio segnala con messaggio specifico ("Battery low"), se del caso ricorrente, la necessità di procedere alla ricarica della batteria interna. Per eseguire al meglio l'operazione, è opportuno considerare che:

- L'apparecchio deve essere ricaricato prima possibile allorquando ne viene segnalata la necessità: un utilizzo eccessivo con batteria scarica può compromettere le successive ricariche e ridurre l'efficienza della batteria
- La ricarica non deve essere possibilmente interrotta
- La ricarica è in corso quando il LED si illumina di bianco; la ricarica è completa quando il LED smette di lampeggiare.
- La ricarica ideale viene eseguita con un caricabatterie di potenza elevata, come per i tablets, ovvero con una corrente di almeno 2 Ampères: ricariche con correnti inferiori sono generalmente sconsigliabili perché potrebbero provocare ricariche parziali della batteria, oltre che impiegare molto tempo
- La ricarica proveniente dalla porta USB di un PC è di norma molto lenta

Per avviare la ricarica è sufficiente collegare il cavo in dotazione alla presa USB-C (8) mediante il connettore piccolo, quindi collegare il connettore grande ad una sorgente di tensione 5V con presa USB. Verificare l'avvio della ricarica prestando attenzione al LED, che deve colorarsi di rosso.

## **6. DETERGENZA E MANUTENZIONE**

L'apparecchio non necessita di manutenzione, intesa quale sostituzione di parti consumabili o revisioni programmate; di norma è sufficiente procedere alla periodica rimozione della polvere con un panno asciutto adatto alla funzione. Ogni operazione di detergenza deve tassativamente essere effettuata con apparecchio spento: data la presenza di una batteria non separabile, l'utilizzo di un panno umido o di qualsiasi detergente nebulizzato, data la possibilità che determinati punti in tensione possano essere raggiunti dai liquidi, deve essere evitato. Anche nel caso in cui macchie o accumuli di sporcizia debbano essere rimossi, procedere evitando di bagnare o immergere l'apparecchio: evitare in ogni caso detersivi aggressivi, spugne abrasive, lana di ferro o altri detergenti chimici.

## **7. PROBLEMI E POSSIBILI SOLUZIONI**

<b>Problema</b>	<b>Possibile causa</b>	<b>Probabile soluzione</b>
L'apparecchio rimane spento	La batteria è scarica	Caricare la batteria
	La presa elettrica del caricabatterie non è alimentata	Verificare gli interruttori sul quadro elettrico
La riproduzione USB non si avvia	La pendrive USB non è completamente inserita	Inserire a fondo la pendrive nella presa (9)

	La pendrive USB non contiene contenuti leggibili	Salvare sulla pendrive USB i contenuti da riprodurre in formato MP3
	La pendrive non è formattata con file system FAT32	Riformattare la pendrive con file system FAT32 e memorizzare nuovamente i brani
La connessione wireless non si completa	Il dispositivo mobile non dispone del protocollo wireless corretto	Utilizzare un differente dispositivo mobile
	Il protocollo corretto è disattivo sul dispositivo mobile	Attivare il protocollo corretto sul dispositivo mobile, utilizzando il menu impostazioni
	Troppi dispositivi wireless sono collocati nel raggio di copertura	Disattivare quanti più possibili dispositivi wireless nel raggio di copertura ad eccezione del IR-H68

*Qualora si verificassero anomalie di funzionamento diverse da quelle sopra elencate, una soluzione in autonomia non risulta praticabile ed il prodotto deve essere visionato da personale tecnico qualificato.*

## 8. DATI TECNICI

Potenza di uscita	: 2x25 Watt RMS
Altoparlante	: 2 full-range 78 mm + 2 radiatori passivi
Risposta in frequenza	: 80 Hz - 20 KHz
Tensione di ricarica	: DC 5 V/2 A
Batteria integrata	: 3.000 mAh
Durata della ricarica	: 3:30 ore
Durata riproduzione	: Circa 6 - 8 ore
Dimensioni (L x A x P)	: 31,4 x 18 x 13,4 cm
Peso	: 1.716 g

## 9. CONFORMITA'

Il produttore Melchioni Spa dichiara che il prodotto Diffusore wireless da 50W con LED, modello IR-H68 (cod. 550922134) è conforme alla Direttiva 2014/35/UE del Parlamento Europeo e del Consiglio, del 26 febbraio 2014, concernente l'armonizzazione delle legislazioni degli Stati membri relative alla messa a disposizione sul mercato del materiale elettrico destinato a essere adoperato entro taluni limiti di tensione.

### DICHIARAZIONE DI CONFORMITA' UE SINTETICA

Il produttore Melchioni Spa dichiara che il tipo di apparecchiatura radio Diffusore wireless da 50W con LED, modello IR-H68 (cod. 550922134) è conforme alla Direttiva 2014/53/UE. Il testo completo della dichiarazione di conformità UE è disponibile al seguente indirizzo Internet: <http://www.melchioni.com>

Il produttore Melchioni Spa dichiara che il Diffusore wireless da 50W con LED, modello IR-H68 (cod. 550922134) è conforme alla Direttiva 2009/125/CE del Parlamento Europeo e del Consiglio, del 21 ottobre 2009, relativa all'istituzione di un quadro per l'elaborazione di specifiche per la progettazione ecocompatibile dei prodotti connessi all'energia.

Il produttore Melchioni Spa dichiara che il prodotto Diffusore wireless da 50W con LED, modello IR-H68 (cod. 550922134) è conforme alla Direttiva 2011/65/UE del Parlamento Europeo e del Consiglio, del 8 giugno 2011 e successiva Direttiva Delegata 2015/863 della Commissione, sulla restrizione dell'uso di determinate sostanze pericolose nelle apparecchiature elettriche ed elettroniche.



Ai sensi della Direttiva 2012/19/UE del Parlamento Europeo e del Consiglio, del 4 luglio 2012, sui rifiuti di apparecchiature elettriche ed elettroniche (RAEE), la presenza del simbolo del bidone barrato indica che questo apparecchio non è da considerarsi quale rifiuto urbano: il suo smaltimento deve pertanto essere effettuato mediante raccolta separata. Lo smaltimento effettuato in maniera non separata può costituire un potenziale danno per l'ambiente e per la salute. Tale prodotto può essere restituito al distributore all'atto dell'acquisto di un nuovo apparecchio. Lo smaltimento improprio dell'apparecchio costituisce condotta fraudolenta ed è soggetto a sanzioni da parte dell'Autorità di Pubblica Sicurezza. Per ulteriori informazioni è possibile rivolgersi all'amministrazione locale competente in materia ambientale.



Prodotto fornito con batteria ai polimeri di Li-ion mod. IMR18650 7.4V 3000mAh, integrata nel prodotto, importata da Melchioni S.p.A. e conforme al Regolamento (UE) 2023/1542 DEL PARLAMENTO EUROPEO E DEL CONSIGLIO del 12 luglio 2023 relativo alle batterie e ai rifiuti di batterie, che modifica la direttiva 2008/98/CE e il regolamento (UE) 2019/1020 e abroga la direttiva 2006/66/CE

## 10. GARANZIA

Melchioni Spa, con sede in Milano (Italia), via Colletta 37, riconosce garanzia convenzionale sul prodotto per il periodo di due anni dalla data del primo acquisto da parte del consumatore. Tale garanzia lascia impregiudicata la validità della normativa in vigore riguardante i beni di consumo (D.L. 6 Settembre 2005 n. 206 art. 128 e seguenti), dei quali diritti il consumatore rimane titolare. Tale garanzia si applica all'intero territorio dell'Unione Europea.

I componenti o le parti che risulteranno difettosi per accertate cause di fabbricazione saranno riparati o sostituiti gratuitamente per tramite del rivenditore, durante il periodo di garanzia di cui sopra Melchioni Spa si riserva il diritto di effettuare sostituzione integrale dell'apparecchio, qualora la riparabilità risultasse impossibile od eccessivamente onerosa, con altro apparecchio di simili caratteristiche (D.L. 6 Settembre 2005 n. 206 art. 130) nel corso del periodo di garanzia. In questo caso la decorrenza della garanzia rimane quella dell'acquisto originale: la prestazione erogata in garanzia non prolunga il periodo della garanzia stessa.

Questo apparecchio non sarà in ogni caso considerato difettoso per materiali o fabbricazione qualora dovesse essere adattato, cambiato o regolato, al fine di conformarsi a norme di sicurezza e/o tecniche nazionali o locali, in vigore in un Paese diverso da quello per il quale è stato originariamente progettato e fabbricato. Questo apparecchio è stato progettato e costruito per un impiego esclusivamente domestico: qualunque altro utilizzo comporta il decadimento dei benefici della garanzia.

La garanzia non copre:

- parti soggette ad usura o logorio, né quelle parti che necessitano di una sostituzione e/o manutenzione periodica
- uso professionale del prodotto
- malfunzionamenti o qualsiasi difetto dovuti ad errata installazione, configurazione, aggiornamento di software / BIOS / firmware non eseguita da personale autorizzato Melchioni Spa
- riparazioni o interventi eseguiti da persone non autorizzate da Melchioni Spa
- manipolazioni di componenti dell'assemblaggio o, ove applicabile, del software
- difetti provocati da caduta o trasporto, fulmini, sbalzi di tensione, infiltrazioni di liquidi, apertura dell'apparecchio, intemperie, fuoco, disordini pubblici, aerazione inadeguata o errata alimentazione
- eventuali accessori, ad esempio: scatole, borse, batterie, ecc. usate con questo prodotto
- interventi a domicilio per controlli di comodo o presunti difetti

Il riconoscimento della garanzia da parte di Melchioni Spa è subordinato alla presentazione di un documento fiscale che comprovi l'effettiva data di acquisto. Lo stesso non deve presentare manomissioni o cancellature, in presenza dei quali Melchioni Spa si riserva il diritto di rifiutare l'erogazione del trattamento in garanzia.

La garanzia non sarà riconosciuta qualora la matricola o il modello dell'apparecchio risultassero inesistenti, abrasi o modificati.

La presente garanzia non comprende alcun diritto di risarcimento per danni diretti o indiretti, di qualsiasi natura, verso persone o cose, causati da un'eventuale inefficienza dell'apparecchio. Eventuali estensioni, promesse o prestazioni in merito, assicurate dal rivenditore, saranno a carico di quest'ultimo.

## 1. INTRODUCTORY NOTE

Melchioni S.p.a., owner of the Irradio brand, thanks you for purchasing this appliance. It is the result of a careful selection of features and the meticulous refinement of details, with the aim of offering a complete, versatile, reliable and high-performance solution for both the occasional and the most demanding users.

This manual contains important information both for the correct use of the appliance and for its safe operation. It is essential to read and understand its contents before performing any operations in order to obtain the best performance from the appliance. Keep this manual even after reading it, as you may need to refer to it in the future.

The Irradio team is at your disposal for any advice, instructions or suggestions.

## 2. IMPORTANT INFORMATION FOR CORRECT, SAFE USE OF THE APPLIANCE

The following instructions must be read, understood and complied with before commissioning the appliance. They are especially useful for the protection of the safety, physical conditions and security of the operator and persons nearby, as well as for providing valuable information for preventing faults and malfunctions, for prolonging the service life, for reducing energy consumption and for environmental protection.

- The appliance is designed for household and non-intensive use. Any professional use compromises the safety requirement and is a condition for inapplicability of the warranty.
- The appliance is intended for indoor use and protected from inclement weather: use in an outdoor environment compromises the safety requirement and constitutes a potential hazard for the safety of the operator and persons nearby.
- The appliance must not be used if it shows deformations, bulges, cracks in the casing, missing parts or other structural anomalies. If these conditions occur, turn the appliance off and contact qualified technical personnel.
- The appliance must not be used if it emits unusual noises, foul odours, smoke, vapours or any other type of exhalation not related to the cooking in progress. If these conditions occur, turn the appliance off and contact qualified technical personnel.
- The appliance must not be stored or used in excessively humid or dusty environments, in the presence of atmospheres saturated with gas, fumes, in excessive or low temperatures or under direct solar radiation.
- The appliance must not be used in explosive atmospheres, near explosive, combustible, detonating or flammable material (e.g. petrol pumps, gas cylinders, etc.). Such use constitutes a serious risk to the safety of the operator and persons nearby and may cause fires or deflagrations.
- Make sure that each part of the appliance, especially the cord, is placed at a safe distance from heat sources (e.g. electric or gas cookers, heaters, stoves and fireplaces), both during use and when not in use.
- During use, the appliance must be constantly supervised: do not use it in the absence of operators or persons who are able to constantly check its correct operation.
- During use, the appliance must be placed at a minimum distance of 10 cm from surrounding objects on each side: this precaution prevents parts from overheating and improves performance.
- Use only the original accessories supplied. The use of non-original accessories could constitute a danger of damage to the appliance as well as a potential health hazard.
- Do not use the appliance if it is particularly wet, even partially.
- Do not obstruct the grids or exhaust ducts: doing so creates potential fault situations as well as significantly worsening the performance of the appliance.
- Periodically check the cleanliness of the grids: refer to the following chapter on cleaning if dust or dirt accumulation is found.

- Do not cover the appliance with any material. Doing so will lead to the appliance overheating, with the possibility of breakdowns and danger to the operator or people nearby.
- Do not use the appliance if one or more of the parts listed in the following chapter are missing or damaged: contact your dealer for repair.
- Periodically check the conditions of the parts making up the appliance, in particular the charging cord: if any anomalies are found, refrain from using the appliance and contact qualified technical personnel.
- Do not use abrasive sponges or aggressive detergents for cleaning operations: refer to the following chapter for complete requirements.
- Cleaning operations must be carried out taking care to disconnect the appliance from the battery charger: refer to the following chapter for the relevant requirements.
- The appliance must be connected to a charging source that meets all electrical safety requirements.
- Do not connect the appliance to extension cords, power strips, multi-socket strips, timers, controlled sockets or other devices that can start it up independently.
- If the appliance is not to be used for a prolonged period of time, it is advisable to disconnect the charging cord: this will extend the life of the appliance and help reduce energy consumption.
- Do not disconnect the charge by pulling on the cord: grasp the appliance firmly with one hand, grasp the cord plug with the other hand and disconnect with a quick, sharp movement.
- Before disconnecting the appliance, make sure that it is switched off and that there are no programs running, unless you need to disconnect it in an emergency situation due to abnormal behaviour as described in this chapter.
- Do not charge for too long: disconnect the cord after 4 hours of charging. Excessive charging can lead to premature battery damage and a greater chance of failure. Excessive charging also causes significant energy waste.
- Fully charge the battery before first use.
- Do not proceed with excessive use after the low battery warning. Once a warning has been given, charge as soon as possible.
- If the appliance is not used for a long time, charge the battery at least once a month. This prolongs its life and ensures good performance when it is restarted.
- Use moderate volume, taking into consideration acoustic system health and the possibility of disturbing people around. Disturbance is generally considered a criminal activity in most legal systems.
- The appliance must be kept out of the reach of children under 8 years of age; in any case make sure that it is not used for play.
- If the appliance is used by children, even if they are over 8 years old, or by persons with reduced cognitive, sensory or motor skills, they must be instructed about the dangers of incorrect use of the appliance and it must be guaranteed that the information has been correctly and fully understood. Adequate supervision must however be ensured.
- Do not use the appliance in the vicinity of liquid accumulations or sources, such as tanks, tubs, showers, sinks, other sanitary fixtures, faucets, pipes, sprinklers, bottles, storage vessels, expansion vessels, watercourses, flowerpots and similar. Do not place containers holding liquids on top of the appliance; make sure that the charging cord or electrical plug is never submerged.
- There is no reason to disassemble the appliance, not even after it has been decommissioned. It is composed of parts that could be swallowed by children or persons with reduced cognitive ability.
- Do not carry out any repairs yourself; in the event of a fault, have the appliance inspected by a qualified technician.
- None of the parts of the appliance must be modified under any circumstances: doing so normally constitutes a serious impairment of the safety requirement, a condition for immediate forfeiture of the warranty and does not lead to any increase in performance.
- Do not subject the charging cord to excessive bending or kinking: any internal damage to the cord which cannot be detected constitute a serious safety hazard.
- Place the appliance at an adequate distance from moving parts such as curtains, door and window sashes, hatches or similar in order to avoid accidental contact.

- Place the appliance on a flat, stable surface and ensure that the appliance cannot move independently due to gravity or external forces.
- Keep this manual for future reference.

### 3. IDENTIFICATION OF PARTS

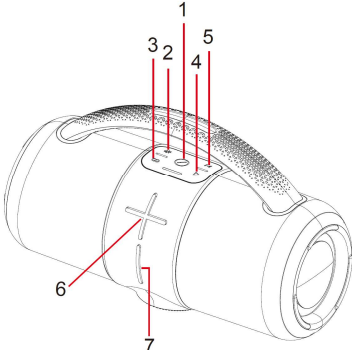
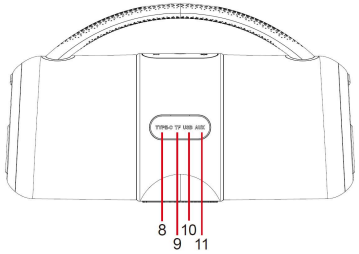
	
<ol style="list-style-type: none"> <li>1. On/off button</li> <li>2. Lighting selection button</li> <li>3. TWS function button</li> <li>4. Playback/pause button</li> <li>5. Source selection button</li> <li>6. Volume/track increase button</li> <li>7. Volume/track decrease button</li> </ol>	<ol style="list-style-type: none"> <li>8. USB-C charging socket</li> <li>9. USB socket</li> <li>10. Memory card slot</li> <li>11. 3.5 mm analogue input jack</li> </ol>

### 4. COMMISSIONING AND FIRST START-UP

Some preliminary operations are necessary before first use. Proceed as follows:







- 1) Unpack the appliance and check the conditions and completeness of the equipment, as indicated in the previous chapter.
- 2) Keep the packaging for 15 days in case it needs to be returned to the retailer; after this period, dispose of it in accordance with the instructions on the separation of materials indicated on it.
- 3) Read this manual in its entirety, paying particular attention to the instructions for safe use.
- 4) Carefully remove all possible fastening materials from parts, including internal parts.
- 5) Fully remove any stickers from the surface of the appliance.
- 6) Place the appliance on a flat, stable surface, taking care to reserve 10 cm of space on all sides, at the rear and above the appliance for the necessary air circulation.
- 7) Refer to chapter 2 for further details and instructions on appliance positioning and installation.
- 8) Connect the supplied cord to the USB-C socket (8) via the small connector, then connect the large connector to a 5V voltage source with USB socket.
- 9) Ensure that the cord does not come into contact with hot parts and that it is not subjected to excessive bending or kinking.
- 10) Wait a few hours until the LED bar is fully lit (5 LEDs).
- 11) Disconnect the cord from the USB-C socket (8).
- 12) Press and hold down the On button (1).

13) Verify that the appliance emits a power-on voice prompt, followed by a voice indication of the “wireless mode” operating mode.

The appliance can now be used normally.

## 5. USING THE APPLIANCE

The buttons: meaning and use:

Button	Short press	Long press
	No function	Switches the appliance on or off
	Switches the RGB light decoration to 8 patterns	Enables or disables RGB lights
	Switches the different sources in sequence: Wireless, Memory card, USB, Aux In	No function
	Pauses/restarts playback	No function
	Enables or disables TWS function	No function
	Reduces volume	Previous track
	Increases volume	Next track

### Wireless pairing:

Switch on the appliance, taking care to disconnect any pendrives in the USB socket (12); if the button (1) flashes white quickly, activate wireless on the mobile device, then search for the “IR-H68” appliance. When found, perform the connection operations on the mobile device. Once completed, the appliance emits a “Wireless connected” voice announcement and the button (1) flashes more slowly. Use the player on the connected mobile device to play music from the appliance.

### Changing the connected wireless device:

As soon as the appliance has been switched on or the wireless mode has been selected, the appliance attempts to connect with the last connected device in order of time and, if available, connects to it; if you wish to connect a different mobile device, disconnect the appliance from the mobile device: the device goes into wireless pairing mode, signalled by the emission of the voice message “Wireless disconnected”. You can now connect a different mobile device as explained in the previous point.

### TWS function:

The TWS function allows the use of two IR-H68 devices as left and right speakers of a stereo audio configuration: the appliances are able to recognise each other and automatically assign the correct channel to be played. To use the TWS function, turn on two IR-H68s at a short distance from the mobile device, disconnect any wireless devices that may be connected, then press the button (3) on both: the two devices start the mutual recognition procedure (a few seconds), at the end of which they emit the “TWS connected” warning. Use the mobile device to connect to one of the two IR-H68 devices wirelessly as explained above, then use the connected mobile device player to play music from the appliance. To disconnect the connected

speaker in TWS mode, press the button (3). During playback in TWS mode, switching off one of the two appliances will cause playback to continue from the only appliance that remained switched on. During playback in TWS mode, all buttons of the two speakers can be operated as described above, keeping in mind that playback in TWS mode is only possible from a wireless source.

#### Playback from memory card:

The appliance can play back music content saved in MP3 format on a Micro-SD memory card with a maximum capacity of 32 GB formatted with the FAT32 file system in sequence, according to the alphabetical order of the file name: any sub-folders present will be played back in full and in sequence, according to their own alphabetical order, in exactly the same way as individual music files.

To start playback from a memory card, insert it into the slot (10) until it clicks; the appliance emits a “memory card mode” voice prompt, confirming that playback has started. You can switch to the next source in the sequence by pressing the button (5): the buttons will have the functions shown in the table above. To remove the memory card, press it again until it clicks, then pull it out by the ejected part.

#### Playback from USB:

The appliance can play back music content saved in MP3 format on a USB pendrive with a maximum capacity of 32 GB formatted with the FAT32 file system in sequence, according to the alphabetical order of the file name: any sub-folders present will be played back in full and in sequence, according to their own alphabetical order, in exactly the same way as individual music files.

To start playback from a USB pendrive, insert it into the socket (9): the appliance emits a “USB mode” voice prompt, confirming that playback has started. You can switch to the next source in the sequence by pressing the button (5): the buttons will have the functions shown in the table above.

#### Playback from Aux input

The appliance can play an analogue pre-amplified signal, coming from a headphone or line output, from analogue sources such as Hi-Fi components, external tuners, mobile devices or PCs without a wireless connection, etc. The signal plug, coming from the external source, must be connected via a 3.5 mm stereo jack plug to the socket (11): once the plug is fully inserted, the appliance automatically switches over to the playback of the incoming signal, vocally announcing the switch with “Auxiliary in”. Since the analogue communication does not share keyboard control with the source, the only functioning buttons will be volume control (6) and (7), source change (5), and LED effects management (2), as described in the table above. Press the button (5) to switch to a different mode, e.g. wireless or USB.

#### LED effects:

Eight different light patterns can be selected cyclically for the side-mounted LEDs: you can select by briefly pressing the button (2); the LED effects will switch off when this button is held down. To reactivate them, press and hold down the button (2).

#### Shut-down:

The device automatically switches off if the mobile device it is paired with remains disconnected for more than fifteen minutes.

To switch off the appliance voluntarily, press and hold down the button (1).

When switching off, the appliance emits a “Power off” voice warning; to restart the appliance after automatic shut-down, press the button (1) for a few moments.

#### Charging:

The appliance signals that the internal battery needs charging with a specific message (“Battery low”), recurring if applicable. To carry out this operation in the best possible way, keep in mind that:

- The appliance must be charged as soon as possible when the need is signalled: excessive use with a discharged battery can compromise subsequent recharges and reduce the efficiency of the battery.
- Charging must not be interrupted if possible.
- Charging in progress is indicated by the LED lighting up white: charging is complete when the LED stop to blink.
- Ideal charging is carried out with a high-powered charger, such as for tablets, i.e. with a current of at least 2 amps: charges with lower currents are generally inadvisable because they could cause partial charging of the battery, as well as take a long time.
- Charging from the USB port of a PC is usually very slow.

To start charging, simply connect the supplied cord to the USB-C socket (8) via the small connector, then connect the large connector to a 5V voltage source with USB socket. Verify the start of charging by paying attention to the LED, which should turn red.

## 6. CLEANING AND MAINTENANCE

The appliance does not require maintenance, understood as the replacement of consumables or scheduled servicing; periodic removal of dust with a dry cloth suitable for the function is sufficient. Every cleaning operation must absolutely be carried out with the appliance switched off: the use of a damp cloth or any atomised detergent must be avoided given the presence of a non-separable battery and given the possibility that certain voltage points may be reached by liquids. Even if stains or accumulations of dirt must be removed, proceed without wetting or soaking the appliance: in any case, avoid aggressive detergents, abrasive sponges, iron wool or other chemical cleaners.

## 7. TROUBLESHOOTING

Problem	Possible cause	Probable solution
The appliance stays off	The battery is flat	Charge the battery
	The electrical outlet of the charger is not powered	Check the switches on the electrical panel
USB playback does not start	USB pendrive is not fully inserted	Insert pendrive fully into socket (9)
	USB pendrive contains no readable content	Save content to be played back on the USB pendrive in MP3 format
	Pendrive is not formatted with FAT32 file system	Reformat the pendrive with FAT32 file system and save the tracks again
Wireless connection does not complete	Mobile device does not have correct wireless protocol	Use a different mobile device
	Correct protocol is deactivated on the mobile device	Enable correct protocol on the mobile device, using settings menu
	Too many wireless devices are within range	Deactivate as many wireless devices as possible within range except the IR-H68

*Should any malfunctions other than those listed above occur, a self-sufficient solution is not feasible and the product must be inspected by a qualified technician.*

## 8. TECHNICAL DATA

Output power : 2x25 Watt RMS  
Speaker : 2 full-range 78 mm + 2 passive radiators  
Frequency response : 80Hz - 20KHz  
Charging voltage : DC 5 V/2 A  
Built-in battery : 3,000 mAh  
Charging duration : 3:30 hours  
Playback duration : Approx. 6- 8 hours  
Dimensions (L x H x D): 31.4 x 18 x 13.4 cm  
Weight : 1,716 g

## 9. COMPLIANCE

The producer Melchioni Spa declares that the product 50W wireless speaker with LED, model IR-H68 (cod. 550922134) is in compliance with Directive 2014/35/EU of the European Parliament and of the Council, of 26 february 2014, on the harmonisation of the laws of the Member States relating to the making available on the market of electrical equipment designed for use within certain voltage limits.

### SIMPLIFIED EU DECLARATION OF CONFORMITY

Hereby, manufacturer Melchioni Spa declares that the radio equipment 50W wireless speaker with LED, model IR-H68 (cod. 550922134) is in compliance with Directive 2014/53/EU.

The full text of the EU declaration of conformity is available at the following internet address:  
<http://www.melchioni.com>

The producer Melchioni Spa declares that the product 50W wireless speaker with LED, model IR-H68 (cod. 550922134) is in compliance with Directive 2009/125/EC of the European Parliament and of the Council, of 21 october 2009, establishing a framework for the setting of ecodesign requirements for energy-related products.

The producer Melchioni Spa declares that the product 50W wireless speaker with LED, model IR-H68 (cod. 550922134) is in compliance with Directive 2011/65/EU of the European Parliament and of the Council, of 8 june 2011 and subsequent Commission Delegated Directive 2015/863, on the restriction of the use of certain hazardous substances in electrical and electronic equipment.



According to Directive 2012/19/EU of the European Parliament and of the Council, of 4 july 2012, on waste electrical and electronic equipment (WEEE), the presence of the crossed-out bin symbol indicates that this appliance is not to be considered as urban waste: its disposal must therefore be carried out by separate collection. Disposal in a non-separate manner may constitute a potential harm to the environment and health. This product can be returned to the distributor when purchasing a new device. Improper disposal of the appliance constitutes misconduct and is subject to sanctions by the Public Security Authority. For further information, contact the local administration responsible for environmental matters



Product supplied with battery(ies) model IMR18650 7.4V 3000mAh, imported by Melchioni S.p.A. and compliant with Regulation (EU) 2023/1542 OF THE EUROPEAN PARLIAMENT AND OF THE COUNCIL of 12 July 2023 on batteries and waste batteries, amending Directive 2008/98/EC and Regulation (EU) 2019/1020 and repealing Directive 2006/66/EC.

## 10. WARRANTY

Melchioni Spa, based in Milan (Italy), via Colletta 37, recognizes a conventional guarantee on the product for a period of two years from the date of the first purchase by the consumer. This guarantee does not affect the validity of the legislation in force concerning consumer goods (Legislative Decree 6 September 2005 n. 206 art. 128 and following), of which the consumer remains the owner. This guarantee applies to the entire territory of the European Union.

The components or parts that are found to be defective for ascertained manufacturing causes will be repaired or replaced free of charge through the dealer, during the above warranty period. Melchioni Spa reserves the right to make a complete replacement of the device, if reparability is impossible or excessively expensive, with another device of similar characteristics (Legislative Decree 6 September 2005 no. 206 art. 130) during the warranty period. In this case, the validity of the warranty remains that of the original purchase: the service provided under warranty does not extend the warranty period.

In any case, this appliance will not be considered defective in terms of materials or manufacture should it be adapted, changed or adjusted, in order to comply with national or local safety and / or technical standards, in force in a country other than that for which it was originally designed and manufactured. This appliance has been designed and built for domestic use only: any other use will invalidate the benefits of the guarantee.

The warranty does not cover:

- parts subject to wear or tear, nor those parts that require periodic replacement and / or maintenance
- professional use of the product
- malfunctions or any defects due to incorrect installation, configuration, software / BIOS / firmware update not performed by authorized Melchioni Spa
- repairs or interventions carried out by persons not authorized by Melchioni Spa
- manipulation of assembly components or, where applicable, of the software
- defects caused by fall or transport, lightning, voltage fluctuations, liquid infiltration, opening of the appliance, bad weather, fire, public disturbances, inadequate ventilation or incorrect power supply
- any accessories, for example: boxes, bags, batteries, etc. used with this product
- home interventions for convenience checks or presumed defects

The recognition of the guarantee by Melchioni Spa is subject to the presentation of a tax document that proves the actual date of purchase. The same must not show any tampering or deletions, in the presence of which Melchioni Spa reserves the right to refuse the provision of treatment under warranty.

The warranty will not be recognized if the serial number or model of the appliance is non-existent, abraded or modified.

This warranty does not include any right to compensation for direct or indirect damage, of any nature, to people or things, caused by any inefficiency of the appliance. Any extensions, promises or services in this regard, insured by the retailer, will be borne by the latter.



## 1. NOTA INTRODUCTORIA

Melchioni S.p.a., titular de la marca Irradio, le agradece la compra de este aparato. El mismo constituye el resultado de una atenta selección de las características y de una meticulosa obra de perfeccionamiento de los detalles, con el objetivo de ofrecer una solución completa, versátil, confiable y de rendimiento tanto al usuario ocasional como al más exigente.

Este manual contiene información importante, tanto en relación con el uso correcto del aparato, como con su uso seguro. Es fundamental leer y comprender su contenido antes de realizar cualquier operación, para que sea posible obtener los mejores rendimientos del aparato. Conserve este manual incluso después de su lectura, ya que podría ser necesario consultarlo también en el futuro.

El equipo de Irradio está a su disposición para eventuales consejos, indicaciones y sugerencias.

## 2. INFORMACIÓN IMPORTANTE A EFECTOS DEL USO CORRECTO Y SEGURO DEL APARATO

Las siguientes indicaciones deben ser leídas, comprendidas y respetadas obligatoriamente antes de la puesta en servicio del aparato. Estas son útiles en particular para proteger el bienestar, la integridad física y la seguridad del operador y de las personas circundantes, además de que proporcionan indicaciones útiles para la prevención de averías y fallas, para prolongar la vida operativa y para reducir el consumo energético para favorecer la protección del ambiente.

- El aparato está diseñado para un uso doméstico y no intensivo. Cualquier uso de tipo profesional compromete el requisito de seguridad y es condición para la inaplicabilidad de la garantía
- El aparato está previsto para uso en interiores y protegido de la intemperie: el uso en ambiente abierto compromete el requisito de seguridad y constituye un peligro potencial para la seguridad del operador y de las personas circundantes
- El aparato no debe ser utilizado en caso de que estén presentes deformaciones, protuberancias, grietas en la carcasa, partes faltantes y otras anomalías estructurales. Al verificarse dichas condiciones, proceda al apagado y diríjase al personal técnico cualificado
- El aparato no debe ser utilizado en caso de que emita ruidos inusuales, malos olores, humo, vapores o cualquier otro tipo de emanación no atribuibles a la cocción en curso. Al verificarse dichas condiciones, proceda al apagado y diríjase al personal técnico cualificado
- El aparato no debe ser depositado o utilizado en ambientes excesivamente húmedos o polvorientos, en presencia de atmósferas saturadas de gas, humos, temperaturas excesivas o demasiado bajas o bajo radiación solar directa
- El aparato no debe ser utilizado en atmósferas explosivas, cerca de material explosivo, combustible, detonante o inflamable (p. ej., bombas de gasolina, bombonas de gas, etc.); este uso constituye un perjuicio grave para la seguridad del operador y de las personas circundantes y puede ser causa de incendios o deflagraciones
- Verifique que cada una de las partes del aparato, en especial, el cable, estén conectadas a una distancia debida de fuentes de calor (p. ej., quemadores encendidos eléctricos o de gas, calentadores, estufas y chimeneas), tanto durante el uso como en los momentos de no utilización
- Durante el uso, el aparato debe estar constantemente vigilado: no lo utilice en ausencia de operadores o personas que puedan verificar con constancia el funcionamiento correcto
- Durante el uso, el aparato debe ser colocado a una distancia mínima de 10 cm de los objetos circundantes en cada lado: esta precaución evita sobrecalentamientos de las partes y mejora los rendimientos
- Utilice solo los accesorios originales suministrados; el uso de accesorios no originales podría constituir peligro de daño del aparato, además de potencial perjuicio para la salud
- No utilice el aparato si está particularmente húmedo, aunque sea solo en parte

- No obstruya las rejillas o los conductos de expulsión del sonido: esta conducta crea situaciones de avería potencial, además de que empeora sensiblemente los rendimientos del aparato
- Compruebe periódicamente la limpieza de las ranuras de las rejillas: si se detectan acumulaciones de polvo o suciedad, consulte el siguiente capítulo para la limpieza
- No revista el aparato con ningún material; esta conducta implica el sobrecalentamiento del aparato, con posibilidad de averías y peligro para el operador o las personas circundantes
- No utilice el aparato en caso de que una o varias partes entre las que se enumeran en el siguiente capítulo falten o estén dañadas: diríjase al propio revendedor para el restablecimiento
- Verifique periódicamente la integridad de las partes que componen el aparato, en particular el cable de carga: siempre que se encuentren anomalías, absténgase del uso y diríjase a personal técnico cualificado
- Para las operaciones de limpieza, no utilice esponjas abrasivas o detergentes agresivos: consulte el siguiente capítulo para las prescripciones completas
- Las operaciones de limpieza deben ser realizadas teniendo cuidado de desconectar el aparato del cargador de batería: consulte el siguiente capítulo para las relativas prescripciones
- El aparato debe estar conectado a una fuente de carga que cumpla con todos los requisitos de seguridad eléctrica previstos
- No conecte el aparato con prolongaciones, regletas eléctricas, tomas múltiples, temporizadores, tomas controladas u otros dispositivos que puedan ponerlo en marcha de forma autónoma
- Siempre que el aparato no sea utilizado por un periodo de tiempo prolongado, es necesario desconectar el cable de carga: esta precaución prolonga la vida útil y contribuye a reducir el consumo energético
- No desconecte la carga tirando del cable: sujete firmemente el aparato con una mano, aferre con la otra mano el enchufe del cable y desconecte con un movimiento rápido y seco
- Antes de desconectar el aparato, verifique que se haya apagado y que no haya programas en ejecución, a menos que la desconexión no se produzca en situaciones de emergencia para comportamientos anormales como se muestra en el presente capítulo
- No realice cargas de duración excesiva: desconecte el cable después de 4 horas de carga. Un periodo de carga excesivo puede provocar daños prematuros en la batería y exponerla a mayores posibilidades de avería. Las recargas excesivas también provocan un desperdicio de energía considerable
- Antes del primer uso, realice una carga completa de la batería
- No utilice la batería en exceso después de la indicación de que está descargada. Una vez recibida la notificación, recargue lo antes posible
- Si el aparato no se utiliza durante mucho tiempo, cargue la batería al menos una vez al mes. Esto prolonga su vida útil y garantiza un buen rendimiento en el reinicio
- Utilice un volumen moderado, que tenga en cuenta la salud del sistema acústico y que no cause molestias a las personas circundantes. Las molestias se consideran generalmente como actividades de importancia penal en la mayoría de los ordenamientos jurídicos
- El aparato debe mantenerse fuera del alcance de los niños de edad inferior a los 8 años: asegúrese en todo caso de que no se utilice para jugar
- Siempre que el aparato sea utilizado por niños, incluso de edad superior a los 8 años, o personas con reducidas capacidades cognitivas, sensoriales o motrices, estas deben ser instruidas relativamente sobre los peligros derivados del uso incorrecto del aparato y se debe asegurar de que la información se haya recibido y comprendido correcta y completamente; de todos modos, se debe asegurar la supervisión adecuada
- No utilice el aparato cerca de acumulaciones o fuentes de líquidos, como tanques, bañeras, duchas, lavabos, otros sanitarios, grifos, tuberías, irrigadores, botellas, vasos de acumulación, vasos de expansión, cursos de agua, macetas de flores y similares; no coloque recipientes que contengan líquidos sobre el aparato; verifique que también el cable de carga o el enchufe eléctrico nunca estén sumergidos
- No hay razón para desarmar el aparato, ni siquiera después de su cesión; este está compuesto por partes que podrían ser ingeridas por niños o personas con reducidas capacidades cognitivas
- No proceda de manera independiente con ningún tipo de eventual reparación; en caso de avería, haga revisar el aparato a personal técnico cualificado

- El aparato no debe ser modificado en ningún caso en ninguna de sus partes: esta conducta constituye como norma una grave alteración del requisito de seguridad, condición para la inmediata anulación de la garantía y no implica ningún incremento de rendimiento
- No someta el cable de carga a pliegues excesivos o estrangulamientos: si hubiera daños internos en el cable que no se advierten constituirían un grave peligro para la seguridad
- Coloque el aparato a una distancia adecuada de partes que podrían moverse autónomamente como cortinas, puertas batientes y ventanas, escotillas o similares, con el fin de evitar el contacto fortuito
- Coloque el aparato en una superficie plana y estable y verifique que el aparato no pueda moverse autónomamente por gravedad o fuerzas externas
- Conserve el presente manual para eventuales referencias futuras

### 3. IDENTIFICACIÓN DE LAS PARTES

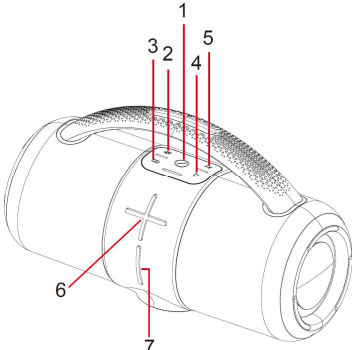
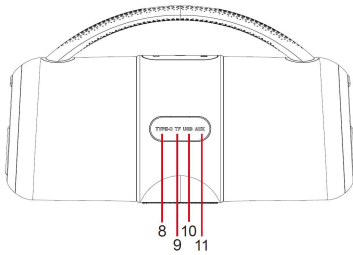
 <p>Diagrama lateral del dispositivo que muestra los botones numerados del 1 al 7. El botón 1 es el de encendido/apagado, el 2 es de selección de iluminación, el 3 es de función TWS, el 4 es de reproducción/pausa, el 5 es de selección de fuente, el 6 es de incremento de volumen/pista y el 7 es de disminución de volumen/pista.</p>	 <p>Diagrama posterior del dispositivo que muestra los puertos numerados del 8 al 11. El 8 es la toma de carga USB-C, el 9 es la toma USB, el 10 es el compartimento para tarjeta de memoria y el 11 es la entrada analógica Jack 3,5 mm.</p>
<ol style="list-style-type: none"> <li>1. Botón de encendido/apagado</li> <li>2. Botón selección iluminación</li> <li>3. Botón función TWS</li> <li>4. Botón reproducción/pausa</li> <li>5. Botón selección fuente</li> <li>6. Botón incremento volumen/pista</li> <li>7. Botón disminución volumen/pista</li> </ol>	<ol style="list-style-type: none"> <li>8. Toma de carga USB-C</li> <li>9. Toma USB</li> <li>10. Compartimento para memory card</li> <li>11. Entrada analógica Jack 3,5 mm</li> </ol>

### 4. PUESTA EN SERVICIO Y PRIMERA PUESTA EN MARCHA

Antes de proceder con el primer uso, se requieren algunas operaciones preliminares. Proceda de la siguiente manera:







- 1) Desembale el aparato y verifique la integridad y exhaustividad del suministro, como se indica en el presente capítulo
- 2) Conserve el embalaje durante 15 días, con el fin de reponerlo en caso de necesidad de restitución al revendedor; al transcurrir este periodo, elimínelo respetando las prescripciones sobre la separación de los materiales que figuran en este
- 3) Lea totalmente el presente manual, con particular atención a las prescripciones para su uso seguro
- 4) Retire con atención todos los eventuales materiales de fijación de las partes, incluso internas
- 5) Remueva completamente eventuales pegatinas presentes en las superficies del aparato
- 6) Posicione el aparato en una superficie plana y estable, teniendo cuidado de reservar 10 cm de espacio en todos los lados, en la parte trasera y sobre el aparato, para favorecer la circulación necesaria del aire

- 7) Consulte el cap. 2 para más detalles y prescripciones sobre el posicionamiento e instalación del aparato
- 8) Conecte el cable suministrado a la toma USB-C (8) mediante el conector pequeño y, a continuación, conecte el conector grande a una fuente de tensión de 5 V con toma USB
- 9) Verifique que el cable no entre en contacto con partes calientes y que no esté sometido a excesivos pliegues o estrangulamientos
- 10) Espere unas horas hasta que la barra LED permanezca completamente encendida (5 LED)
- 11) Desconecte el cable de la toma USB-C (8)
- 12) Presione prolongadamente el botón de encendido (1)
- 13) Compruebe que el aparato emita una alerta de voz de encendido, seguida de la indicación de voz del modo de funcionamiento "wireless mode".

En este momento, el aparato se puede utilizar normalmente.

## 5. USO DEL APARATO

### Los botones: significado y uso:

Botón	Presión breve	Presión prolongada
	Ninguna función	Enciende o apaga el aparato
	Cambia la decoración de las luces RGB en 8 motivos	Habilita o deshabilita las luces RGB
	Conmuta en secuencia las diferentes fuentes: Wireless, Memoy card, USB, Aux In	Ninguna función
	Pausa/reinicia la reproducción	Ninguna función
	Habilita o deshabilita la función TWS	Ninguna función
	Reduce el volumen	Canción anterior
	Aumenta el volumen	Canción siguiente

### Emparejamiento wireless:

Encender el aparato teniendo cuidado de desconectar eventuales pendrives presentes en la toma USB (12): si el botón (1) parpadea rápidamente en color blanco, activar el wireless en el dispositivo móvil, luego buscar el aparato "IR-H68"; cuando se encuentre, efectuar las operaciones de conexión en el dispositivo móvil. Una vez completado, el aparato emite un anuncio de voz "Wireless connected" de confirmación y el botón (1) parpadea más lentamente. Utilice el reproductor del dispositivo móvil conectado para reproducir música desde el aparato.

### Cambio del dispositivo wireless conectado:

El aparato, apenas encendido o una vez seleccionada la modalidad wireless, intenta la conexión con el último dispositivo conectado en orden de tiempo y, si está disponible, se conecta a él; si se desea conectar un dispositivo móvil diferente, desconecte el aparato del dispositivo móvil: el dispositivo se pone en modalidad de conexión inalámbrica, indicado por la emisión del mensaje de voz "Wireless disconnected". En este momento, puede conectar un dispositivo móvil diferente como se explica en el punto anterior.

### Función TWS:

La función TWS permite el uso de dos dispositivos IR-H68 como altavoces, derecho e izquierdo, con una configuración de audio estéreo: los dispositivos son capaces de reconocerse mutuamente y asignarse automáticamente el canal correcto para reproducirse. Para utilizar la función TWS, encienda dos ejemplares de IR-H68 a poca distancia del dispositivo móvil, desconecte eventuales dispositivos inalámbricos que podrían conectarse; luego presione en ambos el botón (3): ambos dispositivos comienzan el procedimiento de reconocimiento mutuo (unos segundos), al final del cual emiten el aviso "TWS connected". Utilice el dispositivo móvil para conectarse a uno de los dos dispositivos IR-H68 de forma inalámbrica, como se ha explicado anteriormente, y luego utilice el reproductor del dispositivo móvil conectado para reproducir música desde el aparato. Para desconectar un altavoz conectado en modo TWS, pulse el botón (3). Durante la reproducción en modo TWS, el apagado de uno de los dos dispositivos provocará la continuación de la reproducción desde el único dispositivo que permanece encendido. Durante la reproducción en modo TWS, es posible operar en todos los botones de los dos altavoces como se describe anteriormente, teniendo en cuenta que la reproducción en modo TWS solo es posible desde una fuente inalámbrica.

### Reproducción desde memory card:

El aparato puede reproducir en secuencia, según el orden alfabético del nombre del archivo, contenidos musicales guardados en formato MP3 en una tarjeta de memoria Micro SD de capacidad máxima de 32 GB formateada con el sistema de archivos FAT32: las eventuales subcarpetas presentes se reproducirán en su totalidad y en secuencia, según su propio orden alfabético, exactamente como sucede con los archivos musicales individuales.

Para iniciar la reproducción desde una memory card, insértela en el compartimiento (10) hasta oír el clic: el aparato emite un aviso de voz "memory card mode", para confirmar el inicio de la reproducción. Es posible cambiar de nuevo a la fuente siguiente pulsando el botón (5): los botones tendrán las funciones indicadas en la tabla anterior. Para retirar la tarjeta de memoria, vuelva a presionarla hasta oír el clic y luego extráigala tirando de la parte presionada.

### Reproducción desde USB:

El aparato puede reproducir en secuencia, según el orden alfabético del nombre del archivo, contenidos musicales guardados en formato MP3 en un pendrive USB de capacidad máxima de 32 GB formateado con el sistema de archivos FAT32: las eventuales subcarpetas presentes se reproducirán en su totalidad y en secuencia, según su propio orden alfabético, exactamente como sucede con los archivos musicales individuales.

Para iniciar la reproducción desde un pendrive USB, insértelo en la toma (9): el aparato emite un aviso de voz "USB Mode", para confirmar el inicio de la reproducción. Es posible cambiar de nuevo a la fuente siguiente pulsando el botón (5): los botones tendrán las funciones indicadas en la tabla anterior.

### Reproducción desde entrada Aux

El aparato puede reproducir una señal preamplificada analógica, procedente de una salida de auriculares o de tipo line, de fuentes analógicas como componentes Hi-Fi, sintonizadores externos, dispositivos móviles o PC sin conexión inalámbrica, etc. El enchufe de señal, procedente de la fuente externa, debe conectarse a través de un conector Jack estéreo de 3,5 mm a la toma (11): una vez insertado a fondo el enchufe, el aparato cambia automáticamente a la reproducción de la señal de entrada, anunciando vocalmente con "Auxiliary in" el traspaso. Dado que la comunicación analógica no comparte el control del teclado con la fuente, los únicos botones que funcionarán serán el control de volumen (6) y (7), el cambio de fuente (5) y la gestión de los efectos LED (2), como se describe en la tabla anterior. Para cambiar a un modo diferente, por ejemplo, wireless o USB, pulse el botón (5).

### Efectos LED:

Es posible seleccionar de forma cíclica ocho motivos luminosos diferentes para los LED dispuestos lateralmente: la selección se realiza pulsando brevemente el botón (2); con una presión prolongada del mismo, los efectos LED se apagan. Para reactivarlos, pulse de nuevo el botón (2) con una pulsación prolongada.

### Apagado:

El aparato se apaga automáticamente si el dispositivo móvil al que está emparejado permanece desconectado durante más de quince minutos.

Para apagar el aparato voluntariamente, pulse prolongadamente el botón (1).

Cuando se apaga, el aparato emite un aviso de voz "Power off"; para reiniciar el aparato después de un apagado automático, pulse durante unos instantes el botón (1).

### Recarga:

El aparato indica con un mensaje específico ("Battery low"), en su caso recurrente, la necesidad de cargar la batería interna. Para realizar mejor la operación, es conveniente considerar que:

- El aparato debe cargarse lo antes posible cuando se indique la necesidad: un uso excesivo con la batería descargada puede comprometer las cargas posteriores y reducir la eficiencia de la batería
- La carga no debe interrumpirse si es posible
- La carga está en progreso cuando el LED se enciende en blanco; la carga se completa cuando el LED deja de parpadear.
- La carga ideal se realiza con un cargador de baterías de alta potencia, como para tabletas, es decir, con una corriente de al menos 2 amperios: las cargas con corrientes más bajas generalmente no son recomendables porque podrían causar cargas parciales de la batería, además de tardar mucho tiempo
- La carga procedente del puerto USB de un PC suele ser muy lenta

Para iniciar la carga es suficiente conectar el cable suministrado a la toma USB-C (8) mediante el conector pequeño y, a continuación, conecte el conector grande a una fuente de tensión de 5 V con toma USB. Compruebe el inicio de la carga prestando atención al LED, que debe colorearse de rojo.

## **6. LIMPIEZA Y MANTENIMIENTO**

El aparato no necesita mantenimiento, entendido como sustitución de partes consumibles o revisiones programadas; como norma es suficiente proceder a la eliminación periódica del polvo con un paño seco apto para esa función. Cada operación de limpieza debe ser obligatoriamente realizada con el aparato apagado: dada la presencia de una batería no extraíble, debe evitarse el uso de un paño húmedo o de cualquier detergente nebulizado, ya que existe la posibilidad de que determinados puntos con tensión pueden ser alcanzados por dichos líquidos. Incluso en el caso de que se deban eliminar manchas o acumulaciones de suciedad, proceda evitando mojar o sumergir el aparato: evite en todo caso detergentes agresivos, esponjas abrasivas, lana de acero u otros detergentes químicos.

## **7. PROBLEMAS Y POSIBLES SOLUCIONES**

<b>Problema</b>	<b>Posible causa</b>	<b>Probable solución</b>
El aparato permanece apagado	La batería está descargada	Cargue la batería
	La toma eléctrica del cargador no está alimentada	Verifique los interruptores en el cuadro eléctrico
La reproducción USB no se inicia	El pendrive USB no está completamente insertado	Inserte a fondo el pendrive en la toma (9)

	El pendrive USB no contiene contenidos legibles	Guarde en el pendrive USB los contenidos a reproducir en formato MP3
	El pendrive no está formateado con el sistema de archivos FAT32	Reformatee el pendrive con el sistema de archivos FAT32 y vuelva a almacenar las canciones
La conexión wireless no se completa	El dispositivo móvil no tiene el protocolo wireless correcto	Utilice un dispositivo móvil diferente
	El protocolo correcto está desactivado en el dispositivo móvil	Active el protocolo correcto en el dispositivo móvil, utilizando el menú de configuración
	Hay demasiados dispositivos wireless dentro del rango de cobertura	Desactive tantos dispositivos inalámbricos como sea posible dentro del rango de cobertura, excepto el IR- H68

*Si se producen anomalías de funcionamiento distintas de las enumeradas anteriormente, no es factible una solución autónoma y el producto debe ser inspeccionado por personal técnico cualificado.*

## 8. DATOS TÉCNICOS

Potencia de salida	: 2x25 Watts RMS
Altavoz	: 2 altavoces de rango completo 78 mm + 2 radiadores pasivos
Respuesta en frecuencia	: 80 Hz - 20 KHz
Tensión de carga	: DC 5 V/2 A
Batería integrada	: 3000 mAh
Duración de la carga	: 3:30 horas
Duración de la reproducción	: Aprox. 6 - 8 horas
Dimensiones (L x A x P)	: 31,4 x 18 x 13,4 cm
Peso	: 1716 g

## 9. CONFORMIDAD

El productor Melchioni Spa declara que el producto Altavoz inalámbrico de 50 W con LED, modelo IR-H68 (cod. 550922134) cumple con la Directiva 2014/35/UE del Parlamento Europeo y del Consejo, de 26 de febrero de 2014, sobre la armonización de las legislaciones de los Estados miembros en materia de comercialización de material eléctrico destinado a utilizarse con determinados límites de tensión.

### DECLARACIÓN UE DE CONFORMIDAD SIMPLIFICADA

Por la presente, Melchioni Spa declara que el tipo de equipo radioeléctrico Altavoz inalámbrico de 50 W con LED, modelo IR-H68 (cod. 550922134) es conforme con la Directiva 2014/53/UE. El texto completo de la declaración UE de conformidad está disponible en la dirección Internet siguiente: <http://www.melchioni.com>

El productor Melchioni Spa declara que el producto Altavoz inalámbrico de 50 W con LED, modelo IR-H68 (cod. 550922134) cumple con la Directiva 2009/125/CE del Parlamento Europeo y del Consejo, de 21 de octubre de 2009, por la que se instaura un marco para el establecimiento de requisitos de diseño ecológico aplicables a los productos relacionados con la energía.

El productor Melchioni Spa declara que el producto Altavoz inalámbrico de 50 W con LED, modelo IR-H68 (cod. 550922134) cumple con la Directiva 2011/65/CE del Parlamento Europeo y del Consejo, de 8 de junio de 2011 y posterior Directiva Delegada de la Comisión 2015/863, sobre restricciones a la utilización de determinadas sustancias peligrosas en aparatos eléctricos y electrónicos.



De conformidad con la Directiva 2012/19/UE del Parlamento Europeo y del Consejo, de 4 de julio de 2012, sobre residuos de aparatos eléctricos y electrónicos (WEEE), la presencia del símbolo del contenedor tachado indica que este aparato no debe considerarse un residuo urbano: por lo tanto, su eliminación debe realizarse por recolección separada. La eliminación de forma no separada puede constituir un daño potencial para el medio ambiente y la salud. Este producto se puede devolver al distribuidor al comprar un nuevo dispositivo. La eliminación inadecuada del aparato constituye una conducta indebida y está sujeta a sanciones por parte de la Autoridad de Seguridad Pública. Para más información, contactar con la administración local responsable de asuntos ambientales.



Producto suministrado con batería(s) modelo IMR18650 7.4V 3000mAh, importado por Melchioni S.p.A. y conforme con el reglamento (UE) 2023/1542 DEL PARLAMENTO EUROPEO Y DEL CONSEJO de 12 de julio de 2023 sobre baterías y residuos de baterías, que modifica la directiva 2008/98/CE y el reglamento (UE) 2019/1020 y deroga la directiva 2006/66/CE.

## 10. GARANTÍA

Melchioni Spa, con sede en Milán (Italia), a través de Colletta 37, reconoce una garantía convencional sobre el producto por un período de dos años a partir de la fecha de la primera compra por parte del consumidor. Esta garantía no afecta la validez de la legislación vigente sobre bienes de consumo (Decreto Legislativo 6 de septiembre de 2005 n. 206 art. 128 y siguientes), de los cuales el consumidor sigue siendo el propietario. Esta garantía se aplica a todo el territorio de la Unión Europea.

Los componentes o piezas que se encuentren defectuosos por causas determinadas de fabricación serán reparados o reemplazados sin cargo a través del distribuidor, durante el período de garantía anterior. Melchioni Spa se reserva el derecho a realizar un reemplazo completo del dispositivo, si la reparación es imposible o excesivamente costosa, por otro dispositivo de características similares (Decreto Legislativo 6 de septiembre de 2005 no. 206 art. 130) durante el período de garantía. En este caso, la validez de la garantía sigue siendo la de la compra original: el servicio proporcionado bajo garantía no extiende el período de garantía.

En cualquier caso, este aparato no se considerará defectuoso en cuanto a materiales o fabricación en caso de ser adaptado, cambiado o ajustado, con el fin de cumplir con las normas técnicas y / o de seguridad nacionales o locales, vigentes en un país distinto al cuál fue originalmente diseñado y fabricado. Este aparato ha sido diseñado y fabricado únicamente para uso doméstico: cualquier otro uso invalidará los beneficios de la garantía.

La garantía no cubre:

- piezas sujetas a desgaste o roturas, ni aquellas piezas que requieran reemplazo y / o mantenimiento periódicos
- uso profesional del producto
- mal funcionamiento o cualquier defecto debido a una instalación, configuración, software / BIOS / actualización de firmware incorrectos no realizados por Melchioni Spa autorizado.
- reparaciones o intervenciones realizadas por personas no autorizadas por Melchioni Spa manipulación de componentes de ensamblaje o, en su caso, del software

- defectos causados por caída o transporte, rayos, fluctuaciones de voltaje, infiltración de líquido, apertura del aparato, mal tiempo, incendio, disturbios públicos, ventilación inadecuada o suministro eléctrico incorrecto
- cualquier accesorio, por ejemplo: cajas, bolsas, baterías, etc. utilizados con este producto
- intervenciones domiciliarias para controles de conveniencia o presuntos defectos

El reconocimiento de la garantía por parte de Melchioni Spa está sujeto a la presentación de un documento fiscal que acredite la fecha real de compra. El mismo no debe mostrar alteraciones o eliminaciones, en presencia de las cuales Melchioni Spa se reserva el derecho a rechazar la prestación del tratamiento en garantía.

La garantía no será reconocida si el número de serie o modelo del aparato es inexistente, desgastado o modificado.

Esta garantía no incluye ningún derecho a compensación por daños directos o indirectos, de cualquier naturaleza, a personas o cosas, causados por cualquier ineficiencia del aparato. Las ampliaciones, promesas o servicios en este sentido, asegurados por el minorista, correrán a cargo de este último.

## 1. NOTE D'INTRODUCTION

Melchioni S.p.a., propriétaire de la marque Irradio, vous remercie pour l'achat de cet appareil. Il représente le résultat d'une sélection attentive des caractéristiques et d'un travail méticuleux de perfectionnement des détails, dans le but d'offrir une solution complète, polyvalente, fiable et performante tant pour l'utilisateur occasionnel que pour celui plus exigeant.

Ce manuel contient des informations importantes pour l'utilisation correcte et en toute sécurité de l'appareil. Il est essentiel de lire et de comprendre son contenu avant d'effectuer toute opération, afin d'obtenir les meilleures performances de l'appareil. Conserver ce manuel même après l'avoir lu, il pourrait vous être utile pour vous y référer à l'avenir.

L'équipe d'Irradio est à votre disposition pour vous donner d'éventuels conseils, indications et suggestions.

## 2. INFORMATIONS IMPORTANTES POUR UNE UTILISATION CORRECTE ET EN TOUTE SÉCURITÉ DE L'APPAREIL

Les instructions suivantes doivent être lues, comprises et respectées avant la mise en marche de l'appareil. Elles sont particulièrement utiles pour la sûreté, l'intégrité physique et la sécurité de l'opérateur et des personnes environnantes, et fournissent des informations précieuses pour prévenir les pannes et les dysfonctionnements, pour prolonger la durée de vie utile, pour réduire la consommation d'énergie et pour favoriser la protection de l'environnement.

- L'appareil est conçu pour un usage domestique et non intensif. Toute utilisation professionnelle compromet l'exigence de sécurité et entraîne l'inapplicabilité de la garantie.
- L'appareil est destiné à être utilisé à l'intérieur et à l'abri des intempéries : l'utilisation en plein air compromet l'exigence de sécurité et constitue un danger potentiel pour la sécurité de l'opérateur et des personnes environnantes.
- L'appareil ne doit pas être utilisé s'il présente des déformations, des renflements, des fissures dans le boîtier, des pièces manquantes et d'autres anomalies structurelles. Lorsque de telles conditions se présentent, éteindre l'appareil et contacter du personnel technique qualifié.
- L'appareil ne doit pas être utilisé s'il émet des bruits inhabituels, de mauvaises odeurs, de la fumée, des vapeurs ou tout autre type d'exhalaison non liée à la cuisson en cours. Lorsque de telles conditions se présentent, éteindre l'appareil et contacter du personnel technique qualifié.
- L'appareil ne doit pas être rangé ou utilisé dans des environnements excessivement humides ou poussiéreux, en présence d'atmosphères saturées de gaz, de fumées, de températures excessives ou trop basses ou sous rayonnement solaire direct.
- L'appareil ne doit pas être utilisé dans des atmosphères explosives, à proximité de matériaux explosifs, combustibles, détonants ou inflammables (par ex. pompes à essence, bouteilles de gaz, etc.) ; une telle utilisation nuit gravement à la sécurité de l'opérateur et des personnes autour et peut provoquer des incendies ou des explosions.
- Veiller à ce que chaque partie de l'appareil, en particulier le câble, soit placée à une certaine distance des sources de chaleur (par ex, les cuisinières électriques ou à gaz, les réchauffeurs, les poêles et les cheminées), aussi bien pendant l'utilisation que lors des moments d'inutilisation.
- Pendant l'utilisation, l'appareil doit être surveillé en permanence : ne pas utiliser l'appareil en l'absence d'opérateurs ou de personnes pouvant vérifier en permanence son bon fonctionnement.
- Pendant l'utilisation, l'appareil doit être placé à une distance minimale de 10 cm de chaque côté des objets environnants : cette précaution permet d'éviter la surchauffe des pièces et d'améliorer les performances.
- Utiliser uniquement les accessoires originaux fournis ; l'utilisation d'accessoires non originaux peut constituer un risque d'endommagement de l'appareil, ainsi qu'un danger potentiel pour la santé.
- Ne pas utiliser l'appareil s'il est particulièrement humide, même en partie.

- Ne pas obstruer les grilles ou les conduites d'évacuation du son : un tel comportement crée des situations de panne potentielle et détériore considérablement les performances de l'appareil.
- Vérifier périodiquement la propreté des fentes des grilles : en cas d'accumulation de poussière ou de saleté, se référer au chapitre suivant pour le nettoyage.
- Ne pas recouvrir l'appareil d'un quelconque matériau ; cela provoquerait une surchauffe de l'appareil, pouvant créer des défaillances et un danger pour l'opérateur ou les personnes présentes autour.
- Ne pas utiliser l'appareil si une ou plusieurs des pièces énumérées dans le chapitre suivant sont manquantes ou endommagées : contacter le revendeur pour les réparer.
- Vérifier périodiquement l'intégrité des pièces qui composent l'appareil, en particulier le cordon de recharge : en cas d'anomalie, ne pas utiliser l'appareil et s'adresser à des techniciens qualifiés.
- Pour les opérations de nettoyage, ne pas utiliser d'éponges abrasives ni de détergents agressifs : se référer au chapitre suivant pour des instructions complètes.
- Les opérations de nettoyage doivent être effectuées en prenant soin de débrancher l'appareil du chargeur : se référer au chapitre suivant pour les instructions correspondantes.
- L'appareil doit être connecté à une source de charge qui répond à toutes les exigences de sécurité électrique prévues.
- Ne pas brancher l'appareil sur des rallonges, des multiprises, des blocs multiprises, des minuteriers, des prises commandées ou d'autres dispositifs qui peuvent le démarrer de manière autonome.
- Si l'appareil n'est pas utilisé pendant une période prolongée, il est conseillé de le débrancher : cela prolongera la durée de vie de l'appareil et contribuera à réduire la consommation d'énergie.
- Ne pas débrancher la recharge en tirant sur le cordon : saisir fermement l'appareil d'une main, saisir la fiche du câble de l'autre main et débrancher d'un mouvement sec et rapide.
- Avant de débrancher l'appareil, vérifier qu'il soit éteint et qu'aucun programme n'est en exécution, à moins que le débranchement ait lieu dans une situation d'urgence due à un comportement anormal tel que décrit dans ce chapitre.
- Ne pas charger trop longtemps : débrancher le cordon après 4 heures de recharge. Un temps de recharge excessif peut endommager prématurément la batterie et augmenter le risque de panne. Les recharges excessives entraînent également un gaspillage d'énergie important.
- Recharger complètement la batterie avant la première utilisation.
- Ne pas aller trop loin dans l'utilisation après l'avertissement de batterie faible. Recharger le plus vite possible en cas de signalisation.
- Si l'appareil n'est pas utilisé pendant une longue période, rechargez la batterie au moins une fois par mois. Cela prolonge sa durée et garantit de bonnes performances au redémarrage.
- Utiliser un volume modéré, qui tienne compte de la santé de l'appareil auditif et de la possibilité de déranger les personnes autour. Les nuisances sont généralement considérées comme une activité à caractère pénal dans la plupart des systèmes juridiques.
- L'appareil doit être tenu hors de portée des enfants de moins de 8 ans ; dans tous les cas, veiller à ce qu'il ne soit pas utilisé pour jouer.
- Si l'appareil est utilisé par des enfants de plus de 8 ans ou par des personnes dont les capacités cognitives, sensorielles ou motrices sont réduites, il est nécessaire d'informer ces personnes sur les dangers découlant d'une utilisation incorrecte de l'appareil et de s'assurer que les informations aient été correctement et entièrement comprises ; une surveillance adéquate doit être toutefois garantie.
- Ne pas utiliser l'appareil à proximité d'accumulations ou de sources de liquides, telles que réservoirs, baignoires, douches, éviers, autres installations sanitaires, robinets, tuyaux, arroseurs, bouteilles, récipients de stockage, vases d'expansion, cours d'eau, pots de fleurs et autres ; ne pas placer de récipients contenant des liquides au-dessus de l'appareil ; veiller à ce que le cordon de recharge ou la fiche électrique ne soient jamais immergés.
- Il n'y a aucune raison de démonter l'appareil, même après sa mise hors service ; celui-ci est constitué de pièces qui pourraient être avalées par des enfants ou des personnes ayant des capacités cognitives réduites.
- Ne pas effectuer de réparation soi-même ; en cas de panne, faire contrôler l'appareil par un technicien qualifié.

- L'appareil ne doit en aucun cas être modifié dans l'une ou l'autre de ses parties : un tel comportement constitue généralement une atteinte grave à l'exigence de sécurité, une condition d'annulation immédiate de la garantie et n'entraîne aucune augmentation des performances.
- Ne pas soumettre le cordon de recharge à des pliures excessives ou à des étranglements : toute fissure interne du câble non détectable constitue un grave danger pour la sécurité.
- Placer l'appareil à une certaine distance d'éléments mobiles tels que les rideaux, les battants de portes et de fenêtres, les trappes ou autres, afin d'éviter tout contact accidentel.
- Placer l'appareil sur une surface plane et stable et vérifier que l'appareil ne puisse pas bouger de manière autonome sous l'effet de la gravité ou de forces extérieures.
- Conserver le présent manuel pour toute référence future.

### 3. IDENTIFICATION DES PIÈCES

<ol style="list-style-type: none"> <li>1. Bouton de marche/arrêt</li> <li>2. Bouton de sélection éclairage</li> <li>3. Bouton fonction TWS</li> <li>4. Bouton lecture/pause</li> <li>5. Bouton de sélection de la source</li> <li>6. Bouton augmentation du volume/morceau</li> <li>7. Bouton diminution du volume/morceau</li> </ol>	<ol style="list-style-type: none"> <li>8. Prise de charge USB-C</li> <li>9. Prise USB</li> <li>10. Compartiment pour carte mémoire</li> <li>11. Entrée analogique Jack 3,5 mm</li> </ol>

### 4. MISE EN SERVICE ET PREMIER DÉMARRAGE

Avant de procéder à la première utilisation, certaines opérations préliminaires sont nécessaires. Procéder comme suit :







- 1) Déballez l'appareil et vérifiez le bon état et l'intégralité de l'équipement, comme indiqué au chapitre précédent.
- 2) Conserver l'emballage pendant 15 jours, afin de le remballer en cas de restitution au revendeur ; après cette période, l'emballage doit être éliminé conformément aux instructions de tri sélectif des matériaux imprimées dessus.
- 3) Lire ce manuel dans son intégralité, en prêtant une attention particulière aux instructions pour une utilisation en toute sécurité.
- 4) Retirer soigneusement le matériel de fixation éventuel des pièces, y compris les pièces internes.
- 5) Retirer complètement tous les adhésifs éventuellement présents à la surface de l'appareil.

- 6) Positionner l'appareil sur une surface plane et stable, en veillant à réserver un espace de 10 cm de chaque côté, à l'arrière et au-dessus de l'appareil afin de faciliter la circulation de l'air.
- 7) Se référer au chapitre 2 pour plus de détails et d'autres instructions sur le positionnement et l'installation de l'appareil.
- 8) Connecter le câble fourni à la prise USB-C (8) via le petit connecteur, puis connecter le grand connecteur à une source de tension de 5 V avec une prise USB.
- 9) Veiller à ce que le cordon n'entre pas en contact avec des pièces chaudes et qu'il ne soit pas soumis à des pliures excessives ou à des étranglements.
- 10) Attendre quelques heures jusqu'à ce que la barre LED reste complètement allumée (5 LED).
- 11) Débrancher le cordon de la prise USB-C (8).
- 12) Appuyer longuement sur le bouton d'allumage (1).
- 13) Vérifier que l'appareil émette un signal vocal d'allumage, suivi de l'indication vocale du mode de fonctionnement « wireless mode ».

L'appareil peut alors être utilisé normalement.

## 5. UTILISATION DE L'APPAREIL

Les boutons : signification et utilisation :

Bouton	Pression brève	Pression prolongée
	Aucune fonction	Allume ou éteint l'appareil
	Commute le décor des lumières RGB sur 8 motifs	Active ou désactive les lumières RGB
	Commute à la suite les différentes sources : Wireless, Memory card, USB, Aux In	Aucune fonction
	Met en pause/redémarre la lecture	Aucune fonction
	Active ou désactive la fonction TWS	Aucune fonction
	Baisse le volume	Titre précédent
	Augmente le volume	Titre suivant

Appareillage réseau sans fil :

Allumer l'appareil en prenant soin de débrancher d'éventuelles clés présentes dans la prise USB (12) : si le bouton (1) clignote rapidement en blanc, activer le réseau sans fil sur l'appareil mobile, puis rechercher l'appareil « IR-H68 » ; après l'avoir individualisé, réaliser la connexion sur le mobile. Suite à cela, l'appareil émet un message vocal « Wireless connected » de confirmation et le bouton (1) clignote plus lentement. Utiliser le lecteur de l'appareil mobile connecté pour écouter de la musique à partir de l'appareil.

Changement du dispositif sans fil connecté :

L'appareil, une fois allumé ou une fois la modalité sans fil sélectionnée, tente de se connecter au dernier appareil auquel il s'est connecté dans le temps et se connecte si ce dernier est disponible ; si vous voulez connecter un autre appareil mobile, déconnectez le dispositif de l'appareil mobile : le dispositif se met en

modalité appareillage sans fil, signalée par un message vocal « Wireless disconnected ». Il est alors possible de connecter un autre appareil mobile comme indiqué au point précédent.

#### Fonction TWS :

La fonction TWS permet d'utiliser deux appareils IR-H68 comme haut-parleurs, gauche et droit, dans une configuration audio stéréo : les appareils sont capables de se reconnaître mutuellement et d'attribuer automatiquement le canal correct à reproduire. Pour utiliser la fonction TWS, allumer deux appareils IR-H68 à courte distance de l'appareil mobile, déconnecter les dispositifs sans fil qui devraient se connecter puis appuyer sur le bouton (3) sur les deux appareils : les deux dispositifs commencent la procédure de reconnaissance mutuelle (quelques secondes), au terme de laquelle est annoncé « TWS connected ». Utiliser l'appareil mobile pour vous connecter à l'un des deux dispositifs IR-H68 en modalité sans fil comme indiqué précédemment puis utiliser le lecteur de l'appareil mobile connecté pour que l'appareil joue la musique. Pour déconnecter un diffuseur connecté en modalité TWS, appuyer sur le bouton (3). Durant la lecture en modalité TWS, l'arrêt d'un des deux appareils engendrera la lecture du seul appareil encore allumé. Au cours de la lecture en modalité TWS, il est possible de commander tous les boutons des deux enceintes comme décrit précédemment, en prenant en considération que la lecture en modalité TWS est possible seulement à partir d'une source sans fil.

#### Reproduction à partir de la carte mémoire :

L'appareil peut lire à la suite, dans l'ordre alphabétique du nom du fichier, des contenus musicaux enregistrés en format MP3 sur une carte mémoire Micro-SD d'une capacité maximum de 32 GB formatée avec système de fichier FAT32 : les sous-dossiers éventuellement présents seront lus en entier et à la suite, dans l'ordre alphabétique, exactement comme pour les fichiers musicaux individuels.

Pour démarrer la lecture depuis une carte mémoire, l'introduire dans le compartiment (10) jusqu'au dé clic : l'appareil annonce vocalement « memory card mode », pour confirmer le démarrage de la lecture. Il est possible de commuter sur la source suivante en appuyant sur le bouton (5) : les boutons auront les fonctions indiquées au tableau précédent. Pour retirer la carte mémoire, appuyer à nouveau dessus jusqu'au dé clic puis la retirer en tirant sur la partie éjectée.

#### Reproduction depuis USB :

L'appareil peut lire à la suite, dans l'ordre alphabétique du nom du fichier, des contenus musicaux enregistrés en format MP3 sur une clé USB d'une capacité maximum de 32 GB formatée avec système de fichier FAT32 : les sous-dossiers éventuellement présents seront lus en entier et à la suite, dans l'ordre alphabétique, exactement comme pour les fichiers musicaux individuels.

Pour démarrer la lecture depuis clé USB, l'introduire dans la prise (9) : l'appareil annonce vocalement « USB mode », pour confirmer le démarrage de la lecture. Il est possible de commuter sur la source à la suite en appuyant sur le bouton (5) : les boutons auront les fonctions indiquées au tableau précédent.

#### Reproduction depuis entrée Aux

L'appareil peut lire un signal analogique préamplifié, provenant d'une sortie de casques ou de type line, de sources analogiques comme des composants Hi-Fi, des tuners externes, des appareils mobiles ou PC sans connexion sans fil, etc. Le connecteur de signal, provenant de la source externe, doit être connecté au moyen d'un connecteur Jack de 3,5 mm stéréo à la prise (11) : une fois le connecteur inséré à fond, l'appareil commute automatiquement sur le lecteur du signal en entrée, en annonçant vocalement le passage avec « Auxiliary in ». Puisque la commutation analogique ne partage pas le contrôle au moyen de clavier avec la source, les seuls boutons qui fonctionnent sont le contrôle du volume (6) et (7), le changement de source (5) et la gestion des effets LED (2) comme décrit au tableau précédent. Pour passer à une modalité différente, par ex. sans fil ou USB, appuyer sur le bouton (5).

### Effets LED :

Il est possible de sélectionner cycliquement huit motifs lumineux différents pour les LED placées latéralement : appuyer brièvement sur le bouton (2) pour sélectionner cette fonction ; une pression prolongée sur ce dernier arrête les effets LED. Pour les réactiver, effectuer de nouveau une pression prolongée sur le bouton (2).

### Arrêt :

L'appareil s'éteint automatiquement si le dispositif mobile auquel il est apparié reste déconnecté pendant plus de quinze minutes.

Pour éteindre volontairement l'appareil, appuyer longuement sur le bouton (1).

Au moment de l'extinction, l'appareil émet un message vocal « Power off » ; pour redémarrer l'appareil après un arrêt automatique, appuyer quelques instants sur le bouton (1).

### Recharge :

L'appareil signale au moyen d'un message spécifique (« Battery low »), le cas échéant, la nécessité de recharger la batterie interne. Pour effectuer au mieux cette opération, il faut considérer que :

- L'appareil doit être rechargé le plus rapidement possible en cas de besoin : une utilisation excessive avec une batterie déchargée compromettrait les recharges successives et réduirait l'efficacité de la batterie.
- Si possible, ne pas interrompre la recharge.
- La charge est en cours lorsque la LED s'allume en blanc ; la charge est terminée lorsque la LED cesse de clignoter.
- La recharge idéale est réalisée avec un chargeur de puissance élevée, comme pour les tablettes, c'est-à-dire avec un courant d'au-moins 2 ampères : des recharges avec des courants inférieurs sont généralement déconseillées parce que cela pourrait provoquer des recharges partielles de la batterie en plus de demander beaucoup de temps.
- La recharge du port USB d'un PC est généralement très lente.

Pour recharger, il suffit de brancher le câble fourni à la prise USB-C (8) au moyen du petit connecteur, puis de brancher le grand connecteur à une source de tension 5V avec prise USB. Vérifier que la recharge démarre en contrôlant la LED qui devrait se colorer en rouge.

## **6. NETTOYAGE ET ENTRETIEN**

L'appareil n'a pas besoin d'entretien au sens du remplacement des pièces consommables ou des révisions programmées ; un dépoussiérage périodique à l'aide d'un chiffon sec adapté à la fonction est généralement suffisant. Chaque opération de nettoyage doit formellement être réalisée avec l'appareil éteint : étant donné que l'appareil a une batterie qui ne peut pas être retirée, l'utilisation d'un chiffon humide ou de n'importe quel nettoyant pulvérisé est interdite puisque des points de tension déterminés pourraient être mouillés. Même si des taches ou des accumulations de poussière doivent être retirées, éviter de mouiller ou d'immerger l'appareil : dans tous les cas, éviter les détergents agressifs, les éponges abrasives, la laine de fer ou d'autres nettoyants chimiques.

## **7. PROBLÈMES ET SOLUTIONS POSSIBLES**

<b>Problème</b>	<b>Cause possible</b>	<b>Solution probable</b>
L'appareil reste éteint	La batterie est déchargée	Charger la batterie
	La prise électrique du chargeur n'est pas alimentée	Vérifier les interrupteurs sur le tableau électrique
La reproduction USB ne démarre pas	La clé USB n'est pas entièrement insérée	Insérer la clé USB à fond dans la prise (9)

	La clé USB ne contient pas de contenu lisible	Sauvegarder le contenu à reproduire au format MP3 sur la clé USB
	La clé USB n'est pas formatée avec le système de fichiers FAT32	Reformater la clé USB avec le système de fichiers FAT32 et enregistrer à nouveau les morceaux
La connexion sans fil n'aboutit pas	Le dispositif mobile ne dispose pas du protocole sans fil correct	Utiliser un autre appareil mobile
	Le protocole correct est désactivé sur l'appareil mobile	Activer le bon protocole sur l'appareil mobile, en utilisant le menu des paramètres
	Trop d'appareils sans fil sont placés dans le rayon de couverture	Désactiver le plus grand nombre possible d'appareils sans fil à portée de couverture, à l'exception de l'IR-H68

*En cas d'anomalies de fonctionnement autres que celles énumérées ci-dessus, une solution effectuée de manière autonome n'est pas envisageable et le produit doit être inspecté par du personnel technique qualifié.*

## 8. DONNÉES TECHNIQUES

Puissance de sortie	: 2x25 Watts RMS
Haut-parleur	: 2 haut-parleurs large bande 78 mm + 2 radiateurs passifs
Réponse en fréquence	: 80 Hz - 20 KHz
Tension de charge	: DC 5V/2A
Batterie intégrée	: 3 000 mAh
Durée de la recharge	: 3h30
Durée lecture	: Environ 6- 8 heures
Dimensions (L x H x P)	: 31,4 x 18 x 13,4 cm
Poids	: 1 716 g

## 9. CONFORMITÉ

Le producteur Melchioni Spa déclare que le produit Haut-parleur sans fil 50W avec LED, modèle IR-H68 (cod. 550922134) est conforme à la Directive 2014/35/UE du Parlement Européen et du Conseil, du 26 février 2014, relative à l'harmonisation des législations des États membres concernant la mise à disposition sur le marché du matériel électrique destiné à être employé dans certaines limites de tension.

### DECLARATION UE DE CONFORMITE SIMPLIFIEE

Le soussigné, Melchioni Spa, déclare que l'équipement radioélectrique du type Haut-parleur sans fil 50W avec LED, modèle IR-H68 (cod. 550922134) est conforme à la directive 2014/53/UE.

Le texte complet de la déclaration UE de conformité est disponible à l'adresse internet suivante:  
<http://www.melchioni.com>

Le producteur Melchioni Spa déclare que le produit Haut-parleur sans fil 50W avec LED, modèle IR-H68 (cod. 550922134) est conforme à la Directive 2009/125/CE du Parlement Européen et du Conseil, du 21 octobre 2009, établissant un cadre pour la fixation d'exigences en matière d'écoconception applicables aux produits liés à l'énergie.

Le producteur Melchioni Spa déclare que le produit Haut-parleur sans fil 50W avec LED, modèle IR-H68 (cod. 550922134) est conforme à la Directive 2011/65/UE du Parlement Européen et du Conseil, du 8 juin

2011 et directive déléguée 2015/863 ultérieure de la Commission, relative à la limitation de l'utilisation de certaines substances dangereuses dans les équipements électriques et électroniques.



Conformément à la directive 2012/19/UE du Parlement Européen et du Conseil, du 4 juillet 2012, relative aux déchets d'équipements électriques et électroniques (DEEE), la présence du symbole de la poubelle barrée indique que cet appareil ne doit pas être considéré comme un déchet urbain: sa mise au rebut doit donc être effectuée par une collecte séparée.

L'élimination de manière non séparée peut constituer un danger potentiel pour l'environnement et la santé. Ce produit peut être retourné au distributeur lors de l'achat d'un nouvel appareil. Une élimination inappropriée de l'appareil constitue une faute et est passible de sanctions de la part de l'autorité de sécurité publique. Pour plus d'informations, contactez l'administration locale responsable des questions environnementales.



Produit fourni avec pile(s) modèle IMR18650 7.4V 3000mAh, importé par Melchioni S.p.A. et conforme au règlement (UE) 2023/1542 DU PARLEMENT EUROPÉEN ET DU CONSEIL du 12 juillet 2023 relatif aux piles et déchets de piles, modifiant la directive 2008/98/CE et le règlement (UE) 2019/1020 et abrogeant la directive 2006/66/CE.

## 10. GARANTIE

Melchioni Spa, basée à Milan (Italie), via Colletta 37, reconnaît une garantie conventionnelle sur le produit pour une période de deux ans à compter de la date du premier achat par le consommateur. Cette garantie n'affecte pas la validité de la législation en vigueur concernant les biens de consommation (décret législatif 6 septembre 2005 n. 206 art. 128 et suivants), dont le consommateur reste propriétaire. Cette garantie s'applique à l'ensemble du territoire de l'Union européenne.

Les composants ou pièces jugés défectueux pour des raisons de fabrication avérées seront réparés ou remplacés gratuitement par le concessionnaire, pendant la période de garantie ci-dessus. Melchioni Spa se réserve le droit de procéder à un remplacement complet de l'appareil, si la réparabilité est impossible ou excessivement onéreuse, par un autre appareil présentant des caractéristiques similaires (décret législatif 6 septembre 2005 n° 206 art. 130) pendant la période de garantie. Dans ce cas, la validité de la garantie reste celle de l'achat d'origine: le service fourni sous garantie ne prolonge pas la période de garantie. Dans tous les cas, cet appareil ne sera pas considéré comme défectueux en termes de matériaux ou de fabrication s'il était adapté, changé ou ajusté, afin de se conformer aux normes de sécurité et / ou techniques nationales ou locales, en vigueur dans un pays autre que celui de dont il est a été conçu et fabriqué à l'origine. Cet appareil a été conçu et fabriqué pour un usage domestique uniquement: toute autre utilisation invalidera les avantages de la garantie.

La garantie ne couvre pas:

- les pièces sujettes à l'usure ou à la déchirure, ni les pièces nécessitant un remplacement et / ou un entretien périodiques
- utilisation professionnelle du produit
- des dysfonctionnements ou des défauts dus à une installation, une configuration, une mise à jour logicielle / BIOS / micrologicielle incorrecte non effectuée par Melchioni Spa
- les réparations ou interventions effectuées par des personnes non autorisées par Melchioni Spa
- manipulation des composants d'assemblage ou, le cas échéant, du logiciel
- défauts dus à une chute ou au transport, à la foudre, aux fluctuations de tension, à l'infiltration de liquide, à l'ouverture de l'appareil, aux intempéries, au feu, aux troubles publics, à une ventilation inadéquate ou à une alimentation électrique incorrecte
- tous les accessoires, par exemple: boîtes, sacs, piles, etc. utilisés avec ce produit

- interventions à domicile pour des contrôles de commodité ou des défauts présumés

La reconnaissance de la garantie par Melchioni Spa est soumise à la présentation d'un document fiscal qui prouve la date réelle d'achat. Le même ne doit montrer aucune altération ou suppression, en présence de laquelle Melchioni Spa se réserve le droit de refuser la fourniture d'un traitement sous garantie.

La garantie ne sera pas reconnue si le numéro de série ou le modèle de l'appareil est inexistant, abrasé ou modifié.

Cette garantie n'inclut aucun droit à une indemnisation pour les dommages directs ou indirects, de quelque nature que ce soit, aux personnes ou aux choses, causés par une inefficacité de l'appareil. Toutes extensions, promesses ou prestations à cet égard, assurées par le revendeur, seront à la charge de ce dernier.

## 1. EINLEITENDE ANMERKUNG

Melchioni S.p.a., Eigentümer der Marke Irradio, möchte Ihnen für den Kauf dieses Geräts danken. Es ist das Ergebnis einer sorgfältigen Auswahl von Funktionen und einer akribischen Feinabstimmung von Details, mit dem Ziel, eine komplette, vielseitige, zuverlässige und leistungsstarke Lösung sowohl für den gelegentlichen als auch für den anspruchsvollen Benutzer anzubieten.

Dieses Handbuch enthält wichtige Informationen, sowohl für die korrekte Verwendung des Geräts als auch für seinen sicheren Betrieb. Es ist wichtig, dass Sie den Inhalt lesen und verstehen, bevor Sie das Gerät in Betrieb nehmen, um die bestmögliche Leistung zu erzielen. Bewahren Sie dieses Handbuch auch nach der Lektüre auf, da Sie es vielleicht in Zukunft noch benötigen werden.

Das Team Irradio steht Ihnen für Ratschläge, Hinweise und Anregungen gerne zur Verfügung.

## 2. WICHTIGE INFORMATIONEN FÜR DIE SICHERE VERWENDUNG DES GERÄTES

Die folgenden Informationen müssen gelesen, verstanden und beachtet werden, bevor das Gerät in Betrieb genommen wird. Sie dienen insbesondere dem Schutz der Sicherheit, der körperlichen Unversehrtheit und der Sicherheit des Bedieners und der Personen in seiner Umgebung und liefern wertvolle Informationen zur Vermeidung von Störungen und Ausfällen, zur Verlängerung der Lebensdauer, zur Reduzierung des Energieverbrauchs und zum Umweltschutz.

- Das Gerät ist für den häuslichen und nicht-intensiven Gebrauch bestimmt. Jegliche professionelle Verwendung beeinträchtigt die Sicherheitsanforderungen und ist eine Voraussetzung für die Nichtanwendbarkeit der Garantie
- Das Gerät ist für die Verwendung in Innenräumen und vor Witterungseinflüssen geschützt vorgesehen: Die Verwendung in einer offenen Umgebung beeinträchtigt die Sicherheitsanforderungen und stellt eine potenzielle Gefahr für die Sicherheit des Bedieners und der umstehenden Personen dar
- Das Gerät darf nicht verwendet werden, wenn es verformt, aufgequollen, gerissen ist, Teile fehlen oder andere strukturelle Anomalien aufweist. Wenn diese Bedingungen auftreten, schalten Sie das Gerät aus und wenden Sie sich an qualifiziertes technisches Personal
- Das Gerät darf nicht verwendet werden, wenn es ungewöhnliche Geräusche, schlechte Gerüche, Rauch, Dämpfe oder andere Arten von Ausdünstungen abgibt, die nicht mit dem laufenden Kochvorgang zusammenhängen. Wenn diese Bedingungen auftreten, schalten Sie das Gerät aus und wenden Sie sich an qualifiziertes technisches Personal
- Das Gerät darf nicht in übermäßig feuchter oder staubiger Umgebung, in gasgesättigter Atmosphäre, in Dämpfen, bei zu hohen oder zu niedrigen Temperaturen oder unter direkter Sonneneinstrahlung gelagert oder verwendet werden
- Das Gerät darf nicht in explosiver Atmosphäre, in der Nähe von explosivem, brennbarem, detonierendem oder entflammbarem Material (z.B. Zapfsäulen, Gasflaschen usw.) verwendet werden; eine solche Verwendung stellt ein ernsthaftes Risiko für die Sicherheit des Bedieners und der umstehenden Personen dar und kann Brände oder Verpuffungen verursachen
- Vergewissern Sie sich, dass alle Teile des Geräts, insbesondere das Kabel, in einem sicheren Abstand zu Wärmequellen (z.B. Elektro- oder Gasherde, Heizgeräte, Öfen und Kamine) liegen, sowohl während als auch außerhalb der Verwendung
- Während der Verwendung muss das Gerät ständig beaufsichtigt werden: Verwenden Sie das Gerät nicht in Abwesenheit von Bedienern oder Personen, die den korrekten Betrieb ständig überprüfen können

- Stellen Sie das Gerät während der Verwendung mit einem Mindestabstand von 10 cm zu den umgebenden Gegenständen auf jeder Seite auf: diese Vorsichtsmaßnahme verhindert eine Überhitzung der Teile und verbessert die Leistung
- Verwenden Sie nur das mitgelieferte Originalzubehör; die Verwendung von nicht originale Zubehör kann das Gerät beschädigen und möglicherweise Ihre Gesundheit schädigen
- Verwenden Sie das Gerät nicht, wenn es besonders feucht ist, auch nicht teilweise
- Verstopfen Sie keine Gitter oder Schalldämpferkanäle: ein solches Verhalten führt zu potenziellen Ausfällen und verschlechtert die Leistung des Geräts erheblich
- Überprüfen Sie regelmäßig die Sauberkeit der Gitter des Geräts: Wenn Sie eine Ansammlung von Staub oder Schmutz feststellen, lesen Sie das folgende Kapitel über die Reinigung
- Decken Sie das Gerät nicht mit Material (z.B. Aluminium) ab; dies führt zu einer Überhitzung des Geräts und kann zu Störungen und Gefahren für den Bediener oder umstehende Personen führen
- Benutzen Sie das Gerät nicht, wenn eines oder mehrere der im folgenden Kapitel aufgeführten Teile fehlen oder beschädigt sind: Wenden Sie sich zur Reparatur an Ihren Händler
- Überprüfen Sie regelmäßig die Unversehrtheit der Teile, aus denen das Gerät besteht, insbesondere das Aufladekabel: Sollten Sie Anomalien feststellen, verwenden Sie das Gerät nicht und wenden Sie sich an qualifiziertes technisches Personal
- Verwenden Sie für die Reinigung keine Scheuerschwämme oder aggressiven Reinigungsmittel: die vollständigen Vorschriften finden Sie im folgenden Kapitel
- Achten Sie bei der Reinigung darauf, dass das Gerät vom Ladegerät getrennt ist: Die entsprechenden Vorschriften finden Sie im folgenden Kapitel
- Das Gerät muss an eine Ladequelle angeschlossen werden, die alle elektrischen Sicherheitsanforderungen erfüllt
- Schließen Sie das Gerät nicht an Verlängerungskabel, Steckdosenleisten, Zeitschaltuhren, gesteuerte Steckdosen oder andere Geräte an, die das Gerät selbstständig in Betrieb nehmen können
- Wenn das Gerät längere Zeit nicht benutzt werden soll, ist es ratsam, das Gerät aus dem Ladekabel zu ziehen: Dies verlängert die Lebensdauer des Geräts und hilft, den Energieverbrauch zu senken
- Trennen Sie das Ladegerät nicht durch Ziehen am Kabel: Halten Sie das Gerät mit einer Hand fest, fassen Sie den Kabelstecker mit der anderen Hand und trennen Sie es mit einer schnellen, trockenen Bewegung
- Vergewissern Sie sich vor dem Trennen des Geräts, dass es ausgeschaltet ist und keine Programme laufen, es sei denn, das Trennen erfolgt in einer Notsituation aufgrund eines anormalen Verhaltens, wie in diesem Kapitel beschrieben
- Laden Sie nicht zu lange: Ziehen Sie das Kabel nach 4 Stunden Ladezeit ab. Übermäßiges Aufladen kann zu einer vorzeitigen Beschädigung der Batterie führen und ihn einem höheren Ausfallrisiko aussetzen. Übermäßiges Aufladen verursacht außerdem eine erhebliche Energieverschwendung
- Laden Sie die Batterie vor dem ersten Gebrauch vollständig auf
- Setzen Sie das Gerät nach der Warnung vor niedrigem Batteriestand nicht übermäßig ein. Laden Sie die Batterie nach einer Warnung so schnell wie möglich wieder auf
- Wenn das Gerät längere Zeit nicht benutzt wird, laden Sie die Batterie mindestens einmal im Monat auf. Dies verlängert seine Lebensdauer und sorgt für eine gute Leistung, wenn es neu gestartet wird
- Verwenden Sie eine moderate Lautstärke und berücksichtigen Sie dabei die Gesundheit des Hörsystems und die Möglichkeit, andere Menschen in Ihrer Umgebung zu stören. Störung wird in den meisten Rechtssystemen als Straftat betrachtet
- Das Gerät muss außerhalb der Reichweite von Kindern unter 8 Jahren aufbewahrt werden; stellen Sie auf jeden Fall sicher, dass es nicht zum Spielen verwendet wird
- Wenn das Gerät von Kindern über 8 Jahren oder von Personen mit eingeschränkten kognitiven, sensorischen oder motorischen Fähigkeiten benutzt wird, müssen diese über die Gefahren einer unsachgemäßen Benutzung des Geräts belehrt werden und es muss sichergestellt werden, dass die Informationen richtig und vollständig verstanden wurden; in jedem Fall muss eine angemessene Beaufsichtigung gewährleistet sein
- Benutzen Sie das Gerät nicht in der Nähe von Flüssigkeitsansammlungen oder -quellen wie Tanks, Wannen, Duschen, Waschbecken, anderen sanitären Einrichtungen, Wasserhähnen, Rohren, Sprinklern,

Flaschen, Vorratsbehältern, Ausdehnungsgefäßen, Wasserläufen, Blumentöpfen und dergleichen; stellen Sie keine Behälter mit Flüssigkeiten auf das Gerät; achten Sie darauf, dass das Ladekabel oder der Netzstecker zu keiner Zeit untergetaucht ist

- Es gibt keinen Grund, das Gerät zu zerlegen, auch nicht nach seiner Außerbetriebnahme; es besteht aus Teilen, die von Kindern oder Personen mit eingeschränkten kognitiven Fähigkeiten verschluckt werden könnten
- Führen Sie keine Reparaturen selbst durch; lassen Sie das Gerät im Falle eines Fehlers von einem qualifizierten Techniker überprüfen
- Das Gerät darf unter keinen Umständen in irgendeinem seiner Teile verändert werden: ein solches Verhalten stellt in der Regel eine schwerwiegende Beeinträchtigung der Sicherheitsanforderungen dar, eine Bedingung für den sofortigen Verfall der Garantie, und führt zu keiner Leistungssteigerung
- Setzen Sie das Ladekabel keinen übermäßigen Biegungen oder Knickungen aus: jede nicht erkennbare innere Verletzung des Kabels stellt ein ernstes Sicherheitsrisiko dar
- Stellen Sie das Gerät in einem angemessenen Abstand zu beweglichen Teilen wie Vorhängen, Tür- und Fensterflügeln, Luken oder Ähnlichem auf, um einen versehentlichen Kontakt zu vermeiden
- Stellen Sie das Gerät auf eine ebene, stabile Fläche und vergewissern Sie sich, dass sich das Gerät nicht durch die Schwerkraft oder äußere Kräfte selbstständig bewegen kann
- Bewahren Sie dieses Handbuch zum späteren Nachschlagen auf

### 3. IDENTIFIZIERUNG DER TEILE

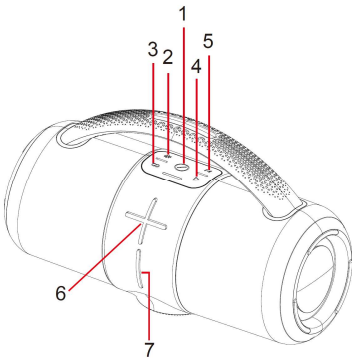
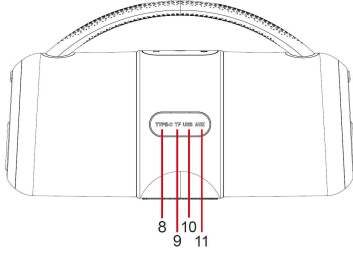
	
<ol style="list-style-type: none"> <li>1. Taste Ein-/Aussschalten</li> <li>2. Taste für die Beleuchtungswahl</li> <li>3. TWS-Funktionstaste</li> <li>4. Taste Wiedergabe/Pause</li> <li>5. Taste für die Quellenwahl</li> <li>6. Taste zum Erhöhen der Lautstärke/Titel</li> <li>7. Taste zum Verringern der Lautstärke/Titel</li> </ol>	<ol style="list-style-type: none"> <li>8. USB-C Ladebuchse</li> <li>9. USB-Buchse</li> <li>10. Steckplatz für Speicherkarte</li> <li>11. Analogeingangsbuchse 3,5 mm</li> </ol>

### 4. INBETRIEBNAHME UND ERSTINBETRIEBNAHME

Vor der ersten Inbetriebnahme sind einige vorbereitende Maßnahmen erforderlich. Gehen Sie wie folgt vor:







- 1) Packen Sie das Gerät aus und überprüfen Sie die Unversehrtheit und Vollständigkeit der Ausrüstung, wie im vorherigen Kapitel beschrieben

- 2) Bewahren Sie die Verpackung 15 Tage lang auf, um sie für den Fall aufzubewahren, dass sie an den Händler zurückgeschickt werden muss; entsorgen Sie sie nach diesem Zeitraum gemäß den aufgedruckten Anweisungen zur Trennung von Materialien
- 3) Lesen Sie dieses Handbuch vollständig durch und achten Sie dabei besonders auf die Hinweise zur sicheren Verwendung
- 4) Entfernen Sie sorgfältig alle möglichen Befestigungsmaterialien von den Teilen, einschließlich der Innenteile
- 5) Entfernen Sie alle Aufkleber vollständig von den Oberflächen des Geräts
- 6) Stellen Sie das Gerät auf eine ebene, stabile Fläche und achten Sie darauf, dass an allen Seiten, der Rückseite und der Oberseite des Geräts 10 cm Platz ist, um die notwendige Luftzirkulation zu ermöglichen
- 7) Weitere Einzelheiten und Anweisungen zum Aufstellen und Installieren des Geräts finden Sie in Kapitel 2
- 8) Schließen Sie das mitgelieferte Kabel mit dem kleinen Stecker an die USB-C-Buchse (8) an und verbinden Sie dann den großen Stecker mit einer 5V-Spannungsquelle mit USB-Buchse
- 9) Achten Sie darauf, dass das Kabel nicht mit heißen Teilen in Berührung kommt und nicht übermäßig gebogen oder geknickt wird
- 10) Warten Sie ein paar Stunden, bis die LED-Leiste vollständig leuchtet (5 LEDs)
- 11) Trennen Sie das Kabel von der USB-C-Buchse (8)
- 12) Drücken Sie die Einschalttaste (1) lang
- 13) Vergewissern Sie sich, dass das Gerät beim Einschalten eine Sprachmeldung ausgibt, gefolgt von einer Sprachmeldung des Betriebsmodus "Wireless mode".

Das Gerät kann nun normal verwendet werden.

## 5. VERWENDUNG DES GERÄTES

Tasten: Bedeutung und Verwendung:

Taste	Kurzer Druck	Langer Druck
	Keine Funktion	Schaltet das Gerät ein oder aus
	Schaltet die RGB-Lichtdekoration über 8 Muster um	Schaltet die RGB-Beleuchtung ein oder aus
	Schaltet sequentiell zwischen verschiedenen Quellen um: Drahtlos, Speicherkarte, USB, Aux-Eingang	Keine Funktion
	Hält die Wiedergabe an/ setzt sie fort	Keine Funktion
	Aktiviert oder deaktiviert die Funktion TWS	Keine Funktion
	Verringert die Lautstärke	Vorheriger Titel
	Erhöht die Lautstärke	Nächster Titel

### Wireless-Kopplung:

Schalten Sie das Gerät ein und achten Sie darauf, dass Sie die USB-Buchse (12) von einem eventuellen Laufwerk trennen: Wenn die Taste (1) weiß schnell blinkt, aktivieren Sie die Wireless-Verbindung auf dem Mobilgerät und suchen Sie dann nach dem IR-H68; wenn Sie es gefunden haben, führen Sie die Verbindungsvorgänge auf dem Mobilgerät durch. Sobald die Verbindung beendet ist, gibt das Gerät zur Bestätigung die Sprachansage „Wireless aktiviert“ aus und die Taste (1) blinkt langsamer. Verwenden Sie den Player des verbundenen Mobilgeräts, um Musik vom Gerät abzuspielen.

### Wechseln des verbundenen Wireless-Geräts:

Sobald das Gerät eingeschaltet wird oder der drahtlose Modus ausgewählt wurde, versucht es, sich mit dem zuletzt verbundenen Gerät in der zeitlichen Reihenfolge zu verbinden und stellt, falls verfügbar, eine Verbindung her. Wenn Sie ein anderes Mobilgerät anschließen möchten, trennen Sie das Gerät vom Mobilgerät: Das Gerät geht in den drahtlosen Kopplungsmodus über, was durch die Sprachmeldung „Wireless deaktiviert“ signalisiert wird. Sie können nun ein anderes Mobilgerät verbinden, wie im vorherigen Punkt beschrieben.

### TWS-Funktion:

Mit der TWS-Funktion können zwei IR-H68-Geräte als linker und rechter Lautsprecher einer Stereo-Audiokonfiguration verwendet werden: Die Geräte können sich gegenseitig erkennen und weisen automatisch den richtigen Kanal für die Wiedergabe zu. Um die TWS-Funktion zu nutzen, schalten Sie zwei IR-H68 in geringem Abstand zum mobilen Gerät ein, trennen Sie alle drahtlosen Geräte, die sich verbinden könnten, und drücken Sie dann auf beiden Geräten die Taste (3): Die beiden Geräte beginnen mit der gegenseitigen Erkennung (einige Sekunden), an deren Ende sie die Warnung „TWS gepaart“ ausgeben. Verbinden Sie das Mobilgerät wie oben beschrieben Wireless mit einem der beiden IR-H68-Geräte und verwenden Sie dann den Player des verbundenen Mobilgeräts, um Musik von diesem Gerät abzuspielen. Um die Verbindung zu einem angeschlossenen Lautsprecher im TWS-Modus zu trennen, drücken Sie die Taste (3). Wenn Sie während der Wiedergabe im TWS-Modus eines der beiden Geräte ausschalten, wird die Wiedergabe von dem einzigen Gerät fortgesetzt, das eingeschaltet blieb. Während der Wiedergabe im TWS-Modus können Sie alle Tasten an den beiden Lautsprechern wie oben beschrieben bedienen, wobei zu beachten ist, dass die Wiedergabe im TWS-Modus nur von einer drahtlosen Quelle möglich ist.

### Wiedergabe von der Speicherkarte:

Das Gerät kann Musikinhalte wiedergeben, die im MP3- oder-Format auf einer Mikro SD-Karte mit einer maximalen Kapazität von 32 GB gespeichert sind, der mit dem FAT32-Dateisystem formatiert ist, und zwar in der alphabetischen Reihenfolge des Dateinamens: Eventuell vorhandene Unterordner werden vollständig und in der Reihenfolge ihrer eigenen alphabetischen Reihenfolge wiedergegeben, genauso wie einzelne Musikdateien.

Um die Wiedergabe von der Speicherkarte zu starten, schieben Sie sie in den Steckplatz (10), bis sie einrastet: Das Gerät gibt eine lautstarke Warnung „Speicherkartenmodus“ aus und bestätigt damit, dass die Wiedergabe begonnen hat. Sie können zur nächsten Quelle in der Reihenfolge wechseln, indem Sie auf die Taste (5) drücken: die Tasten haben dann die in der Tabelle oben angegebenen Funktionen. Um die Speicherkarte zu entfernen, drücken Sie sie erneut, bis sie einrastet, und ziehen Sie sie dann an der ausgeworfenen Seite heraus.

### Wiedergabe über USB:

Das Gerät kann Musikinhalte wiedergeben, die im MP3- oder auf einem USB-Stick mit einer maximalen Kapazität von 32 GB gespeichert sind, der mit dem FAT32-Dateisystem formatiert ist, und zwar in der alphabetischen Reihenfolge des Dateinamens: Eventuell vorhandene Unterordner werden vollständig und

in der Reihenfolge ihrer eigenen alphabetischen Reihenfolge wiedergegeben, genauso wie einzelne Musikdateien.

Um die Wiedergabe von einem USB-Stick zu starten, stecken Sie ihn in die Buchse (9): Das Gerät gibt die Sprachmeldung "USB-Modus" aus und bestätigt damit, dass die Wiedergabe begonnen hat. Sie können zur nächsten Quelle in der Reihenfolge wechseln, indem Sie auf die Taste (5) drücken: die Tasten haben dann die in der Tabelle oben angegebenen Funktionen.

#### Wiedergabe vom Aux-Eingang

Das Gerät kann ein analoges, vorverstärktes Signal wiedergeben, das über einen Kopfhörer- oder Line-Ausgang von analogen Quellen wie Hi-Fi-Komponenten, externen Tunern, mobilen Geräten oder PCs ohne Wireless-Verbindung usw. kommt. Der Signalstecker, der von der externen Quelle kommt, muss über einen 3,5 mm-Stereo-Jack-Stecker an die Buchse (11) angeschlossen werden: Sobald der Stecker vollständig eingesteckt ist, schaltet das Gerät automatisch auf die Wiedergabe des eingehenden Signals um und kündigt den Wechsel mit "Auxiliary in" an. Da die analoge Kommunikation die Steuerung über die Tastatur nicht teilt, sind die einzigen funktionierenden Tasten die Lautstärkeregler (6) und (7), der Quellenwechsel (5) und die LED-Effektverwaltung (2), wie in der Tabelle oben beschrieben. Um in einen anderen Modus zu wechseln, z.B. Wireless oder USB, drücken Sie die Taste (5).

#### LED-Effekte:

Acht verschiedene Lichtmotive für die seitlich angebrachten LEDs können zyklisch ausgewählt werden: Die Auswahl erfolgt durch kurzes Drücken der Taste (2); bei längerem Druck derselben werden die LED-Effekte ausgeschaltet. Um sie wieder zu aktivieren, drücken Sie die Taste (2) erneut lang.

#### Ausschalten:

Das Gerät schaltet sich automatisch aus, wenn das Mobilgerät, mit dem es gekoppelt ist, länger als fünfzehn Minuten getrennt bleibt. Um das Gerät freiwillig auszuschalten, drücken Sie lange auf die Taste (1). Beim Ausschalten gibt das Gerät ein akustisches Warnsignal aus. Um das Gerät nach dem automatischen Ausschalten wieder einzuschalten, drücken Sie einige Augenblicke lang auf die Taste (1).

#### Aufladen:

Das Gerät signalisiert mit einer speziellen Meldung ("Batterie schwach"), wenn es sich wiederholt, dass die interne Batterie aufgeladen werden muss. Um diesen Vorgang optimal durchführen zu können, sollten Sie Folgendes beachten:

- Die Leuchte muss so schnell wie möglich aufgeladen werden, wenn die Notwendigkeit signalisiert wird: Eine übermäßige Nutzung mit einer entladenen Batterie kann nachfolgende Aufladungen beeinträchtigen und die Leistungsfähigkeit der Batterie verringern
- Der Ladevorgang darf nach Möglichkeit nicht unterbrochen werden
- Der Ladevorgang läuft, wenn die LED weiß leuchtet; der Ladevorgang ist abgeschlossen, wenn die LED aufhört zu blinken.
- Idealerweise erfolgt das Aufladen mit einem Hochleistungsladegerät, wie z.B. für Tablets, d.h. mit einer Stromstärke von mindestens 2 Ampere: das Aufladen mit niedrigeren Stromstärken ist generell nicht ratsam, da dies zu einer teilweisen Aufladung der Batterie führen kann und außerdem sehr lange dauert
- Das Aufladen über die USB-Buchse eines PCs ist normalerweise sehr langsam

Um den Ladevorgang zu starten, schließen Sie einfach das mitgelieferte Kabel über den kleinen Stecker an die USB-C-Buchse (8) an und verbinden Sie dann den großen Stecker mit einer 5V-Spannungsquelle mit USB-Buchse. Überprüfen Sie den Beginn des Ladevorgangs, indem Sie auf die LED achten, die rot leuchten sollte.

## **6. REINIGUNG UND WARTUNG**

Das Gerät muss nicht gewartet werden, weder im Sinne eines Austauschs von Verschleißteilen noch im Sinne einer planmäßigen Überholung; normalerweise reicht es aus, das Gerät regelmäßig mit einem trockenen, für die Funktion geeigneten Tuch zu entstauben. Alle Reinigungsarbeiten müssen unbedingt bei ausgeschaltetem Gerät durchgeführt werden: Da die Batterie nicht getrennt werden kann, ist die Verwendung eines feuchten Tuchs oder eines zerstäubten Reinigungsmittels zu vermeiden, da bestimmte Spannungspunkte von Flüssigkeiten erreicht werden können. Auch wenn Flecken oder Schmutzansammlungen entfernt werden müssen, sollten Sie das Gerät nicht nass machen oder durchnässen: Vermeiden Sie auf jeden Fall aggressive Reinigungsmittel, Scheuerschwämme, Eisenwolle oder andere chemische Reinigungsmittel.

## 7. PROBLEME UND MÖGLICHE LÖSUNGEN

Problem	Mögliche Ursache	Wahrscheinliche Lösung
Das Gerät bleibt ausgeschaltet	Die Batterie ist leer	Aufladen der Batterie
	Die Steckdose des Ladegeräts ist nicht mit Strom versorgt	Überprüfen Sie die Schalter an der Schalttafel
Die USB-Wiedergabe startet nicht	Das USB-Stick ist nicht vollständig eingesteckt	Stecken Sie das Stick vollständig in die Buchse (9)
	Das USB-Stick enthält keinen lesbaren Inhalt	Speichern Sie die wiederzugebenden Inhalte auf dem USB-Stick im MP3- oder
	Das Stick ist nicht mit dem FAT32-Dateisystem formatiert	Formatieren Sie das Stick mit dem FAT32-Dateisystem neu und speichern Sie die Titel erneut
Die Wireless-Verbindung ist nicht vollständig	Das Mobilgerät verfügt nicht über das richtige Wireless-Protokoll	Verwenden Sie ein anderes Mobilgerät
	Das richtige Protokoll ist auf dem Mobilgerät deaktiviert	Aktivieren Sie das richtige Protokoll auf dem Mobilgerät, indem Sie das Einstellungsmenü verwenden
	Es befinden sich zu viele Wireless-Geräte in Funkreichweite	Deaktivieren Sie so viele Wireless-Geräte wie möglich innerhalb der Funkreichweite, außer dem IR-H68

*Bei anderen als den oben aufgeführten Fehlfunktionen ist eine eigenständige Lösung nicht möglich und das Produkt muss von qualifiziertem technischen Personal überprüft werden.*

## 8. TECHNISCHE DATEN

Ausgangsleistung	: 2x25 Watt RMS
Lautsprecher	: 2 Full-Range-Lautsprecher 78 mm + 2 Passivmembranen
Frequenzgang	: 80 Hz - 20 KHz
Ladespannung	: DC 5V/2A
Eingebaute Batterie	: 3.000 mAh
Aufladezeit	: 03:30 Stunden
Wiedergabedauer	: Ca. 6 – 8 Stunden
Abmessungen (L x H x T)	: 31,4 x 18 x 13,4 cm
Gewicht	: 1.716 g

## 9. KONFORMITÄT

Der Produzent Melchioni Spa erklärt, dass das Produkt 50W-Lautsprecher mit LED, Modell IR-H68 (550922134) entspricht der Richtlinie 2014/35/EU des Europäischen Parlaments und des Rates vom 26. Februar 2014 zur Harmonisierung der Rechtsvorschriften der Mitgliedstaaten über die Bereitstellung elektrischer Betriebsmittel zur Verwendung innerhalb bestimmter Spannungsgrenzen auf dem Markt.

### VEREINFACHTE EU-KONFORMITÄTSERKLÄRUNG

Hiermit erklärt Melchioni Spa dass der Funkanlagentyp 50W-Lautsprecher mit LED, Modell IR-H68 (550922134) der Richtlinie 2014/53/EU entspricht. Der vollständige Text der EU-Konformitätserklärung ist unter der folgenden Internetadresse verfügbar: <http://www.melchioni.com>.

Der Produzent Melchioni Spa erklärt, dass das Produkt 50W-Lautsprecher mit LED, Modell IR-H68 (550922134) entspricht der Richtlinie 2009/125/EG des Europäischen Parlaments und des Rates vom 21. Oktober 2009 zur Schaffung eines Rahmens für die Festlegung von Anforderungen an die umweltgerechte Gestaltung energieverbrauchsrelevanter Produkte.

Der Produzent Melchioni Spa erklärt, dass das Produkt 50W-Lautsprecher mit LED, Modell IR-H68 (550922134) entspricht der Richtlinie 2011/65/EU des Europäischen Parlaments und des Rates vom 8. Juni 2011 und nachfolgende Delegierte Richtlinie (EU) 2015/863/EU zur Beschränkung der Verwendung bestimmter gefährlicher Stoffe in Elektro- und Elektronikgeräten.



Gemäß der Richtlinie 2012/19 / EU des Europäischen Parlaments und des Rates vom 4. Juli 2012 über die Verschwendung von Elektro- und Elektronikgeräten (Elektro- und Elektronik-Altgeräte) ist das Symbol des durchgestrichenen Behälters vorhanden weist darauf hin, dass dieses Gerät nicht als Siedlungsabfall anzusehen ist. Die Entsorgung muss daher durch getrennte Sammlung erfolgen. Eine getrennte Entsorgung kann eine potenzielle Schädigung der Umwelt und der Gesundheit darstellen. Dieses Produkt kann beim Kauf eines neuen Geräts an den Händler zurückgegeben werden. Eine unsachgemäße Entsorgung des Geräts stellt ein betrügerisches Verhalten dar und unterliegt den Sanktionen der Behörde für öffentliche Sicherheit. Weitere Informationen erhalten Sie von der für die Umgebung zuständigen lokalen Verwaltung



Produkt geliefert mit Batterie(n) Modell IMR18650 7.4V 3000mAh, importiert von Melchioni S.p.A. und konform mit der Verordnung (EU) 2023/1542 DES EUROPÄISCHEN PARLAMENTS UND DES RATES vom 12. Juli 2023 über Batterien und Altbatterien, die die Richtlinie 2008/98/EG und die Verordnung (EU) 2019/1020 ändert und die Richtlinie 2006/66/EG aufhebt.

## 10. GARANTIE

Melchioni Spa mit Sitz in Mailand (Italien) erkennt über Colletta 37 eine herkömmliche Garantie für das Produkt für einen Zeitraum von zwei Jahren ab dem Datum des ersten Kaufs durch den Verbraucher an. Diese Garantie berührt nicht die Gültigkeit der für Konsumgüter geltenden Rechtsvorschriften (Gesetzesdekret 6. September 2005 Nr. 206 Art. 128 und folgende), deren Eigentümer der Verbraucher bleibt. Diese Garantie gilt für das gesamte Gebiet der Europäischen Union.

Die Komponenten oder Teile, die aus bestimmten Herstellungsgründen als defekt befunden wurden, werden während der oben genannten Garantiezeit vom Händler kostenlos repariert oder ersetzt. Melchioni Spa behält sich das Recht vor, das Gerät während der Garantiezeit vollständig zu ersetzen, wenn eine

Reparaturfähigkeit unmöglich oder übermäßig teuer ist, durch ein anderes Gerät mit ähnlichen Eigenschaften (Gesetzesdekret 6. September 2005 Nr. 206 Art. 130). In diesem Fall bleibt die Gültigkeit der Garantie die des ursprünglichen Kaufs: Der im Rahmen der Garantie erbrachte Service verlängert die Garantiezeit nicht.

In jedem Fall wird dieses Gerät nicht als Material- oder Herstellungsfehler angesehen, wenn es angepasst, geändert oder angepasst wird, um den nationalen oder lokalen Sicherheits- und / oder technischen Standards zu entsprechen, die in einem anderen Land als dem für gelten was es ist, wurde ursprünglich entworfen und hergestellt. Dieses Gerät wurde nur für den Hausgebrauch entwickelt und gebaut. Bei jeder anderen Verwendung werden die Vorteile der Garantie ungültig.

Die Garantie gilt nicht für:

- Teile, die einem Verschleiß unterliegen, sowie Teile, die regelmäßig ausgetauscht und / oder gewartet werden müssen
- professionelle Verwendung des Produkts
- Fehlfunktionen oder Defekte aufgrund falscher Installation, Konfiguration, Software- / BIOS- / Firmware-Aktualisierung, die nicht von autorisierten Melchioni Spa durchgeführt wurden.
- Reparaturen oder Eingriffe von Personen, die nicht von Melchioni Spa
- Manipulation von Baugruppenkomponenten oder gegebenenfalls der Software
- Defekte durch Sturz oder Transport, Blitzschlag, Spannungsschwankungen, Eindringen von Flüssigkeit, Öffnen des Geräts, schlechtes Wetter, Feuer, öffentliche Störungen, unzureichende Belüftung oder falsche Stromversorgung
- jegliches Zubehör, zum Beispiel: Boxen, Taschen, Batterien usw., die mit diesem Produkt verwendet werden
- Eingriffe zu Hause zur Überprüfung der Zweckmäßigkeit oder vermutete Mängel

Die Anerkennung der Garantie durch Melchioni Spa unterliegt der Vorlage eines Steuerdokuments, aus dem das tatsächliche Kaufdatum hervorgeht. Das gleiche darf keine Manipulationen oder Löschungen zeigen, in deren Gegenwart Melchioni Spa behält sich das Recht vor, die Bereitstellung der Behandlung im Rahmen der Garantie zu verweigern.

Die Garantie wird nicht anerkannt, wenn die Seriennummer oder das Modell des Geräts nicht vorhanden, abgerieben oder geändert ist.

Diese Garantie beinhaltet keinen Anspruch auf Ersatz von direkten oder indirekten Schäden jeglicher Art an Personen oder Gegenständen, die durch Ineffizienz des Geräts verursacht wurden. Alle diesbezüglichen Verlängerungen, Zusagen oder Dienstleistungen, die vom Einzelhändler versichert werden, werden von diesem getragen.



**Melchioni S.p.A.**

via P. Colletta 37, 20135 Milano

[www.melchioni-ready.com](http://www.melchioni-ready.com)